

ПУБЛІЧНЕ АКЦІОНЕРНЕ ТОВАРИСТВО



ЗАХІДЕНЕРГО

"ЗАТВЕРДЖЕНО"

ГОЛОВА

КОМІТЕТУ З КОНКУРСНИХ ТОРГІВ

Мазяр В.І.

29 серпня 2011 року

м.п.

ДОКУМЕНТАЦІЯ КОНКУРСНИХ ТОРГІВ

Торги № 380-11

Торги № 380-11

на закупівлю робіт з реконструкції хімоводоочистки

на закупівлю робіт з реконструкції хімоводоочистки

м. Львів – 2011

ЗМІСТ

ОГОЛОШЕННЯ КОНКУРСНИХ ТОРГІВ ІНСТРУКЦІЇ УЧАСНИКАМ ТОРГІВ

1. Загальна частина
 2. Зміст документації конкурсних торгів
 3. Надання роз'яснень щодо документації конкурсних торгів
 4. Внесення змін до документації конкурсних торгів
 5. Мова пропозиції
 6. Зміст конкурсної пропозиції
 7. Ціни конкурсної пропозиції
 8. Валюта конкурсної пропозиції
 9. Інформація, що підтверджує відповідність Учасника встановленим кваліфікаційним критеріям
 10. Документи, що підтверджують відповідність пропозиції вимогам документації конкурсних торгів
 11. Строк дії пропозиції
 12. Забезпечення пропозицій конкурсних торгів
 13. Оформлення та підпис пропозиції
 14. Запечатування та маркування пропозицій
 15. Кінцевий термін подання конкурсних пропозицій
 16. Пропозиції, які подані після кінцевого терміну їх подання
 17. Зміна та анулювання конкурсних пропозицій
 18. Розкриття пропозицій Замовником
 19. Пояснення пропозиції
 20. Порядок розгляду та оцінки пропозицій конкурсних торгів
 21. Оцінка та порівняння конкурсних пропозицій
 22. Альтернативна конкурсна пропозиція
 23. Конфіденційність
 24. Відхилення конкурсних пропозицій
 25. Право замовника відхиляти всі пропозиції
 26. Акцепт конкурсної пропозиції
 27. Процедура оскарження
 28. Укладання Договору
 29. Забезпечення виконання договору
- Додаток 1. Відомості щодо торгів
- Додаток 2. Перелік документів та інформації, що вимагаються для підтвердження відповідності пропозиції учасника кваліфікаційним критеріям та іншим вимогам замовника
- Додаток 3. Конкурсна форма: "ПРОПОЗИЦІЯ"
- Додаток 4. Критерії та методика оцінки конкурсних пропозицій
- Додаток 5. Основні умови Договору
- Додаток 6. Технічне завдання (ТЗ)

ОГОЛОШЕННЯ КОНКУРСНИХ ТОРГІВ

1. Замовник торгів:

- 1.1. Найменування: Публічне акціонерне товариство "Західенерго".
- 1.2. Юридична адреса: Україна, 79026, м. Львів, вул. Козельницька, 15 .
- 1.3. Відповідальний за проведення торгів: Начальник ВОТП Кіщак Олександр Ількович, тел.: (032) 239-08-25, 239-08-26, 239-09-66, тел./факс: (032)239-08-19, 239-08-26
- 1.4. Банківські реквізити: р/р 26002304509; у Львівському обласному управлінні ВАТ „Ощадбанку” м. Львова, МФО 325796, ЄДРПОУ 23269555, тел.(032) 239-07-17.

2. Інформація про предмет закупівлі:

- 2.1. Предмет закупівлі: [Роботи з реконструкції хімводоочистки](#)
- 2.2. Кількість:
- 2.3. Місце поставки: [Бурштинська ТЕС ПАТ «Західенерго»](#)
- 2.4. Термін поставки: [IV квартал 2011- I квартал 2012р.](#)

3. Процедура здійснення закупівлі: відкриті торги

4. Отримання конкурсної документації:

- 4.1. Місце: 79026, м. Львів, вул. Козельницька, 15 , кім. 611;
- 4.2. Спосіб: поштою, уповноваженим представником.

5. Забезпечення пропозицій конкурсних торгів:

- 5.1. Спосіб (форма) надання: банківська гарантія або порука
- 5.2. Розмір: [109 260,00 грн. \(сто дев'ять тисяч двісті шістдесят грн. 00 коп.\)](#).

6. Умови подання конкурсних пропозицій:

- 6.1. Місце: 79026, м. Львів, вул. Козельницька, 15 , кім. 611.
- 6.2. Спосіб: поштою, уповноваженим представником.
- 6.3. Кінцевий строк: [12.10.2011р. до 10:00](#)

7. Розкриття конкурсних пропозицій:

- 7.1. Місце: 79026, м. Львів, вул. Козельницька, 15, 1 поверх актовий зал.
- 7.2. Дата: [12.10.2011р.](#)
- 7.3. Час: [15:10](#)

8. Адреса інформаційної системи в мережі Інтернет: www.me.gov.ua

9. Додаткова інформація:

Телефони для довідок: 8 (032) 239-09-66, 239-08-26, 239-08-25, 239-09-63.

ІНСТРУКЦІЇ УЧАСНИКАМ ТОРГІВ

1. Загальна частина

1.1. Керуючись Законом України „Про здійснення державних закупівель” від 30.06.2010 року № 2289-VI (далі по тексту – Закон), Замовник оголошує конкурсні торги на закупівлю *товарів, робіт або послуг вказаних у Додатку №1*, згідно з процедурами, умовами та у порядку, визначеному у цій документації конкурсних торгів.

1.2. У відповідності з вимогами цієї документації конкурсних торгів Учасники повинні відповідати кваліфікаційним критеріям, визначеним у даній інструкції та додатках до неї.

1.3. Кожен Учасник вносить забезпечення (якщо це передбачено) та подає свої конкурсні пропозиції у належно оформленому вигляді згідно з вказаними нижче вимогами.

Учасник процедури закупівлі - фізична чи юридична особа (резидент або нерезидент), що підтвердила намір взяти участь у процедурі закупівлі та подала конкурсну пропозицію або взяла участь у переговорах при проведенні процедури закупівлі в одного учасника.

1.4. Учасник самостійно несе усі витрати, пов'язані з підготовкою та поданням його конкурсної пропозиції.

2. Зміст документації конкурсних торгів

2.1. До документації конкурсних торгів включаються:

- Оголошення конкурсних торгів;
- Інструкції Учасникам торгів;
- Додатки 1-4;
- Основні умови Договору – Додаток 5;
- Технічні завдання (ТЗ) – Додаток 6.

2.2. Замовник безоплатно надсилає або надає документацію конкурсних торгів особі, що зробила запит на її отримання, протягом трьох робочих днів з дня отримання від неї такого запиту.

3. Надання роз'яснень щодо документації конкурсних торгів

3.1. Учасник, який отримав від Замовника документацію конкурсних торгів, має право не пізніше ніж за 10 днів до закінчення строку подання пропозицій конкурсних торгів звернутися до Замовника за роз'ясненнями щодо документації конкурсних торгів. Замовник повинен надати роз'яснення на запит протягом трьох днів з дня його отримання всім особам, яким було надано документацію конкурсних торгів. Замовник має право з власної ініціативи чи за результатами запитів внести зміни до документації конкурсних торгів, продовживши строк подання та розкриття пропозицій конкурсних торгів не менше ніж на сім днів, та повідомити письмово протягом одного робочого дня з дня прийняття рішення про внесення зазначених змін усіх осіб, яким було видано документацію конкурсних торгів.

3.2. У разі проведення зборів з метою роз'яснення будь-яких запитів щодо документації конкурсних торгів, Замовник повинен забезпечити ведення протоколу таких зборів з викладенням у ньому всіх роз'яснень щодо запитів і надіслати його всім особам, яким було подано документацію конкурсних торгів, незалежно від їх присутності на зборах.

4. Внесення змін до документації конкурсних торгів

4.1. Замовник має право з власної ініціативи чи за результатами запитів внести зміни до документації конкурсних торгів, продовживши строк подання та розкриття пропозицій конкурсних торгів не менше ніж на сім днів, та повідомити письмово протягом одного робочого дня з дня прийняття рішення про внесення зазначених змін усіх осіб, яким було видано документацію конкурсних торгів..

4.2. У разі несвоєчасного внесення змін до документації конкурсних торгів замовник повинен продовжити строк подання та розкриття пропозицій конкурсних торгів не менш як на сім днів та повідомити про це всіх осіб, яким було видано документацію конкурсних торгів.

5. Мова, що застосовується під час проведення процедур закупівель

5.1. Всі документи, що мають відношення до конкурсної пропозиції та містяться у складі конкурсної пропозиції подаються на українській мові, з урахуванням особливостей, передбачених пп. 5.2 документації конкурсних торгів.

5.2. Документи конкурсної пропозиції, що складені мовою оригіналу – російською мовою, подаються у складі конкурсної пропозиції російською мовою, у порядку та згідно вимог документації конкурсних торгів.

У випадку подання учасником документів у складі пропозиції конкурсних торгів іншою мовою, ніж як це передбачено документацією конкурсних торгів, учасник зобов'язаний привести документи конкурсної пропозиції у відповідність до п. 5 документації конкурсних торгів шляхом представлення у складі конкурсної пропозиції перекладів вказаних вище іншомовних документів на українську мову.

5.3. Під час проведення процедур закупівель усі документи, що готуються Замовником, викладаються українською мовою, а також за рішенням Замовника одночасно усі документи можуть мати автентичний переклад на іншу мову. Визначальним є текст, викладений українською мовою.

5.4. У випадках, передбачених частиною четвертою статті 10 Закону від 30.06.2010 року № 2289-VI, документи Замовника щодо процедури закупівлі, передбачені Законом, викладаються українською та англійською мовами. Тексти повинні бути автентичними, визначальним є текст, викладений українською мовою.

6. Зміст конкурсної пропозиції

6.1. Пропозиція, що подається Учасником, складається з:

- *комерційної частини;*
- *технічної частини.*

Комерційна частина повинна включати цінову інформацію, складену відповідно до Розділу 7 та Додатку 3 цієї документації конкурсних торгів, перелік документів, які вимагаються для підтвердження відповідності Учасника кваліфікаційним та іншим критеріям Замовника, погоджені Учасником Основні умови Договору, забезпечення пропозиції конкурсних торгів (якщо його надання передбачено), копії документів, що посвідчують особу відповідно до Розділу 18 документації конкурсних торгів, а також решту матеріалів, що повинні бути оформлені та подані Учасниками згідно з цією документацією конкурсних торгів та Додатків 2, 5, 6.

Технічна частина повинна включати повну інформацію про характеристики пропонованого предмету закупівлі та документальне підтвердження, складене у відповідності із Розділом 10 цієї документації конкурсних торгів та Додатків 2, 6

6.2. Кожен Учасник має право подати тільки одну пропозицію конкурсних торгів (у тому числі до визначеної у документації конкурсних торгів частини предмета закупівлі (лота)). Отримана пропозиція конкурсних торгів вноситься Замовником до реєстру, форма якого визначається Уповноваженим органом.

6.3. Кожна одержана конкурсна пропозиція вноситься Замовником до відповідного реєстру.

7. Ціни конкурсної пропозиції

7.1. Учасник визначає ціни на товари, роботи та послуги, які він пропонує поставити за Договором, з урахуванням податків і зборів, що сплачуються або мають бути сплачені, усіх інших витрат, на умовах вказаних в технічному завданні.

7.2. В конкурсній пропозиції ціни вказуються за кожну одиницю виміру товару, виду робіт чи типу послуг, які пропонуються, вартість кожного найменування із урахуванням кількості, зазначеної в технічних вимогах та остаточно виводиться підсумкова ціна конкурсної пропозиції.

7.3. Вартість конкурсної пропозиції та всі інші ціни повинні бути чітко визначені.

7.4. Учасник відповідає за одержання будь-яких та всіх необхідних дозволів, ліцензій, сертифікатів (у тому числі експортних та імпорتنих на товар), та інших документів, пов'язаних із поданням конкурсної пропозиції, та самостійно несе всі витрати на їх отримання.

7.5. Витрати Учасника, пов'язані з підготовкою та поданням конкурсної пропозиції не відшкодовуються (в тому числі і у разі відміни торгів чи визнання торгів такими, що не відбулися).

7.6. До ціни конкурсної пропозиції не включаються витрати, пов'язані з укладенням договору.

7.7. Заявлені Учасником торгів у конкурсній пропозиції ціни фіксуються на період виконання Договору за результатами конкурсу та не підлягають змінам за жодних обставин, окрім випадків, передбачених чинним законодавством України.

8. Валюта конкурсної пропозиції

8.1. Валютою конкурсної пропозиції є національна валюта України, якщо інше не передбачено документацією конкурсних торгів.

8.2. Розрахунки здійснюються у національній валюті України, якщо інше не передбачено документацією конкурсних торгів, згідно з умовами Договору та чинним законодавством України.

9. Інформація, що підтверджує відповідність учасника встановленим кваліфікаційним критеріям

9.1. Згідно з цією документацією конкурсних торгів та Додатком 2 Учасник подає, як частину його пропозиції, кваліфікаційні дані, що підтверджують відповідність Учасника кваліфікаційним критеріям.

9.2. Документальне підтвердження кваліфікації Учасника для виконання Договору у випадку акцепту його конкурсної пропозиції, повинно запевнити Замовника у тому, що:

- а) Учасник провадить господарську діяльність відповідно до положень його Статуту (вимога встановлюється до Учасників торгів - юридичних осіб);
- б) Учасник не має заборгованості із сплати податків і зборів (обов'язкових платежів), передбачених законодавством (вимога встановлюється до Учасників торгів - юридичних осіб та суб'єктів підприємницької діяльності - фізичних осіб);
- в) Учасник має дозвіл або ліцензію на впровадження відповідної діяльності (у випадках, передбачених законодавством);
- г) Учасник забезпечений обладнанням та матеріально-технічною базою, а також працівниками відповідної кваліфікації, які мають необхідні знання та досвід для виконання Договору;
- д) Учасник має документально підтверджений досвід виконання аналогічних договорів;
- е) наявність фінансової спроможності учасника (баланс, звіт про фінансові результати, звіт про рух грошових коштів, довідка з обслуговуючого банку про відсутність (наявність) заборгованості за кредитами);
- є) учасник не визнаний у встановленому законом порядку банкрутом та відносно нього не відкрита ліквідаційна процедура.

9.3. Замовник має право звернутися за підтвердженням інформації, наданої учасником, до органів державної влади, підприємств, установ, організацій відповідно до їх компетенції. У разі отримання достовірної інформації про його невідповідність вимогам кваліфікаційних критеріїв, наявність підстав, зазначених у частині першій статті 17 Закону, або факту зазначення у пропозиції конкурсних торгів будь-якої недостовірної інформації, що є суттєвою при визначенні результатів процедури закупівлі, замовник відхиляє пропозицію конкурсних торгів такого учасника.

10. Документи, що підтверджують відповідність пропозиції вимогам документації конкурсних торгів

10.1. Учасник повинен подати документи та інформацію, що підтверджують відповідність його пропозиції вимогам документації конкурсних торгів. Документальне підтвердження повинно містити інформацію про країну походження об'єкту торгів, назву виробника та назву предмету закупівлі, та інші документи.

10.2. Додатково, у підтвердження відповідності товарів, робіт чи послуг вимогам конкурсної документації може бути надане у формі пояснювальної записки та повинно мати:

- а) детальний опис основних технічних характеристик товарів, робіт чи послуг;
- б) інші документи відповідно до вимог, визначених у цій документації конкурсних торгів та додатках до неї.

11. Строк дії пропозиції

11.1. Пропозиції залишаються чинними після настання кінцевого терміну подання пропозицій на період, зазначений у Додатку 1. Пропозиція, дійсна на коротший період, відхиляється Замовником як така, що не відповідає умовам документації конкурсних торгів.

11.2. До закінчення строку дії пропозиції Замовник має право вимагати від Учасника продовжити строк дії пропозиції на додатковий період часу. Запит та відповіді Учасника подаються засобами зв'язку з наступним письмовим підтвердженням.

11.3. Учасник може відхилити таку вимогу без втрати свого конкурсного забезпечення і дія його конкурсної пропозиції закінчиться у термін, зазначений у Додатку 1.

11.4. Учасник, який погодився продовжити строк дії своєї пропозиції, повинен також продовжити дію свого конкурсного забезпечення або надати нове. У разі невиконання цієї вимоги Учасник розглядається як такий, що відхилив вимогу щодо продовження строку дії своєї конкурсної пропозиції.

12. Забезпечення пропозиції конкурсних торгів

12.1. Конкурсна пропозиція обов'язково супроводжується документом, що підтверджує внесення забезпечення пропозиції конкурсних торгів, яке має бути подане у формі оригіналу банківської гарантії або поруки юридичної особи на суму вказану у Додатку №1.

У разі, якщо Учасник забажає, щоб забезпечення пропозиції конкурсних торгів було у формі договору поруки за нього іншого підприємства, установи чи організації, то таке рішення Учасник повинен погодити із Замовником до подання конкурсної пропозиції. Відповідальний за погодження договору поруки: заступник директора з економіки та фінансів – Фрицький Сергій Степанович, тел. (032) 239-07-03, факс. (032) 239-08-13, моб. (067) 67-58-727. При цьому, разом із договором поруки такому підприємству, установі чи організації необхідно подати:

- копію статуту;
- копію свідоцтва про державну реєстрацію суб'єкта підприємницької діяльності;
- завірену копію фінансового звіту та балансу за попередній рік, та на останню звітну дату;
- довідку з банку про відсутність непогашеного кредиту, подану станом на останній день кварталу, який передує публікації оголошення про торги або більш пізню дату;
- довідку з ДПІ про відсутність заборгованостей перед бюджетом, подану станом на останній день кварталу, який передує публікації оголошення про торги або більш пізню дату;

Учасники процедур закупівлі - бюджетні установи та організації можуть подавати конкурсне забезпечення у будь-якій прийнятній для них та Замовника формі, що не суперечить чинному законодавству.

12.2. Усі витрати, пов'язані з поданням забезпечення пропозиції конкурсних торгів, здійснюються за рахунок коштів Учасника. Термін дії оригіналу банківської гарантії, договору поруки, наданої як конкурсне забезпечення Учасника, має відповідати строку дії конкурсної пропозиції.

12.3. Пропозиції, що не супроводжуються забезпечення пропозиції конкурсних торгів, відхиляються Замовником.

12.4. Замовник не може претендувати на забезпечення пропозиції конкурсних торгів і

повинен повернути відповідну суму учаснику протягом 3 банківських днів з дня настання підстави для повернення конкурсного забезпечення у разі:

- а) закінчення строку дії забезпечення пропозиції конкурсних торгів, зазначеного у документації конкурсних торгів;
- б) укладення договору про закупівлю з учасником, що став переможцем торгів;
- в) відкликання конкурсної пропозиції до закінчення строку її подання;
- г) закінчення процедур закупівлі без укладення договору про закупівлю з жодним із учасників, що подали конкурсні пропозиції.

12.5. Забезпечення пропозиції конкурсних торгів не повертається замовником у разі:

- а) відкликання пропозиції конкурсних торгів учасником після закінчення строку її подання;
- б) непідписання учасником, що став переможцем процедури торгів, договору про закупівлю;
- в) ненадання переможцем процедури торгів забезпечення виконання договору про закупівлю після акцепту його пропозиції конкурсних торгів, якщо надання такого забезпечення передбачено документацією конкурсних торгів.

Кошти, що надійшли як забезпечення пропозиції конкурсних торгів (у разі якщо вони не повертаються учаснику), підлягають перерахуванню до відповідного бюджету, а в разі здійснення закупівлі підприємствами, об'єднаннями підприємств не за бюджетні кошти – перераховуються на рахунок підприємства, об'єднання підприємств.

13. Оформлення та підпис пропозиції

13.1. Пропозиція подається в двох опечатаних конвертах, в одному з яких знаходиться технічна частина пропозиції, а в другому - комерційна. Обидва конверти опечатуються в одному конверті. Пропозиція конкурсних торгів (у тому числі пропозиція по кожному лоту) подається у письмовій формі за підписом уповноваженої посадової особи учасника, прошита, пронумерована та скріплена печаткою у запечатаному конверті. На запит Учасника, Замовник протягом одного робочого дня з дня надходження запиту підтверджує надходження пропозиції конкурсних торгів із зазначенням дати та часу. Відмова або ухилення Замовника від негайного отримання пропозицій конкурсних торгів, що подаються особисто, є підставою для оскарження.

Кожен Учасник має право подати тільки одну пропозицію конкурсних торгів (у тому числі до визначеної у документації конкурсних торгів частини предмета закупівлі (лота)). Отримана пропозиція конкурсних торгів вноситься Замовником до реєстру, форма якого визначається Уповноваженим органом.

13.2. Цінова пропозиція оформляється за формою, встановленою Додатком 3 та повинна містити пропозицію стосовно частини закупівлі, визначеної в технічному завданні.

Пропозиція друкується та підписується Учасником або особою (особами), належним чином уповноваженими підписувати за Учасника. Такі повноваження зазначаються в установчих документах або письмовому дорученні, що входить до складу конкурсної пропозиції. На всіх сторінках пропозиції мають міститися відбитки печатки Учасника та підпис уповноваженої особи (осіб). У разі, якщо Учасником торгів є фізична особа, то пропозиція повинна містити лише підписи Учасника-фізичної особи. Всі сторінки пропозиції, на яких зроблені будь-які окремі записи або правки, позначаються ініціалами особи або осіб, що підписують пропозицію. Відповідальність за помилки друку у документах, надісланих до комітету з конкурсних торгів та підписаних відповідним чином, несе Учасник.

13.3. Кожна частина конкурсної пропозиції повинна бути прошита, пронумерована та скріплена печаткою, мати нумерацію сторінок та реєстр наданих документів.

13.4. При закупівлі товару учасник повинен надати електронний варіант поданої конкурсної форми пропозиції.

При закупівлі робіт та послуг учасник повинен надати електронний варіант поданої конкурсної форми пропозиції та кошторису (калькуляції).

У разі надання кошторису він повинен надаватися в електронному вигляді, формату `cmq` (ПК "Строительные Технологии - СМЕТА") або формату ІБД_2 (розширення файлу `bds, bdd`).

Носій з інформацією надається в окремому конверті, який вкладається до конверту з комерційною частиною.

При цьому визначальним є паперовий варіант пропозиції.

14. Запечатування та маркування пропозицій

14.1. Пропозиція подається в одному екземплярі у відповідно промаркованому конверті: обов'язково зазначається найменування і адреса Замовника, назва предмету закупівлі відповідно до оголошення про проведення торгів, а також назва Учасника, його адреса, номери контактних телефонів та e-mail (за наявності).

14.2. Якщо конверт не запечатаний або не промаркований у відповідності з наведеними вище вимогами, Замовник не несе відповідальності за неправильне або передчасне відкриття пропозиції.

15. Кінцевий термін подання конкурсних пропозицій

15.1. Пропозиції повинні бути подані за адресою та не пізніше часу та дати, зазначених в Оголошенні торгів (конкурсу), з урахуванням вимог Розділів 13, 14.

16. Пропозиції, які подані після кінцевого терміну їх подання

16.1. Пропозиції конкурсних торгів, отримані Замовником після закінчення строку їх подання, не розкриваються і повертаються Учасникам, що їх подали.

17. Зміна та анулювання конкурсних пропозицій

17.1. Учасник може змінити або анулювати свою пропозицію шляхом повідомлення про це Замовника у письмовій формі до настання кінцевого терміну подання конкурсних пропозицій.

17.2. Повідомлення Учасника про зміни або анулювання пропозиції готується, запечатується, маркується та відправляється у відповідності із Розділом 14 у зовнішніх та внутрішніх конвертах, додатково позначених „Зміни” або „Анулювання” відповідно. Повідомлення про анулювання може також надсилатися засобами зв'язку, але з наступним надсиланням письмового підтвердження, із поштовим штемпелем не пізніше кінцевого терміну подання пропозицій.

17.3. Після відкриття конверта внесення змін до конкурсної пропозиції не дозволяється. У винятковому випадку на запит комітету з конкурсних торгів Учасник може дати лише пояснення до змісту пропозиції, не змінюючи її суті.

18. Розкриття пропозицій Замовником

18.1. Розкриття пропозицій конкурсних торгів здійснюється в день закінчення строку їх подання у час та в місці, що зазначені в оголошенні про проведення процедури закупівлі.

18.2. До участі у процедурі розкриття конкурсних пропозицій Замовником допускаються:

- представники Учасника торгів <якщо учасником торгів є фізична особа, то вона повинна мати при собі оригінал документа, що засвідчує його особу>, <якщо учасником торгів виступає юридична особа, яку представляє керівник, він повинен надати завірені копії документів, що підтверджують його повноваження, та мати при собі оригінал документа, що засвідчує його особу>, <у разі якщо учасника представляє інша особа, необхідно надати довіреність на представництво інтересів учасника, підпис документів, оформлену згідно з вимогами чинного законодавства, копію документа, який підтверджує повноваження керівника, що підписує довіреність, а також мати при собі оригінал документа, що засвідчує його особу>. Копії документів, які засвідчують особу представника учасника повинні бути надані у складі конкурсної пропозиції;

- представники засобів масової інформації.

18.3. Конверти, позначені "Зміни", відкриваються та прочитуються в першу чергу. Пропозиції, за якими було подане відповідне повідомлення про анулювання згідно із Розділом 17, не відкриваються.

18.4. Під час розкриття пропозицій конкурсних торгів перевіряється наявність чи відсутність усіх необхідних документів, передбачених документацією конкурсних торгів, а

також оголошуються найменування та місцезнаходження кожного учасника, ціна кожної пропозиції конкурсних торгів або частини предмета закупівлі (лота). Зазначена інформація вноситься до протоколу розкриття пропозицій конкурсних торгів.

Під час розкриття конкурсних пропозицій комітетом з конкурсних торгів ведеться протокол.

Завірена підписом голови комітету з конкурсних торгів та печаткою Замовника копія протоколу розкриття пропозицій конкурсних торгів надається будь-якому Учаснику на його запит протягом одного робочого дня з дня отримання такого запиту.

19. Пояснення пропозиції

19.1. Замовник має право звернутися до учасників за роз'ясненнями змісту їх пропозицій конкурсних торгів з метою спрощення розгляду та оцінки пропозицій.

19.2. Замовник та учасники не можуть ініціювати будь-які переговори з питань внесення змін до змісту або ціни поданої пропозиції конкурсних торгів.

20. Порядок розгляду та оцінки пропозицій конкурсних торгів

20.1. До детального оцінювання пропозицій Замовник попередньо вивчає пропозиції з метою визначення:

- а) відповідності учасника кваліфікаційним критеріям, встановленим статтею 16 Закону;
- б) відповідність учасника вимогам Закону України Про здійснення державних закупівель від 30.06.2010 року № 2289-VI
- в) наявності обставин, зазначених у статті 29 Закону;
- г) відповідності пропозиції конкурсних торгів умовам документації конкурсних торгів.

20.2. Пропозицією, що відповідає умовам документації конкурсних торгів, є пропозиція, що узгоджується з усіма термінами, умовами документації конкурсних торгів.

20.3. Якщо пропозиція не відповідає умовам документації конкурсних торгів, вона відхиляється Замовником і не може згодом приводитись у відповідність шляхом коригування чи зміни або анулювання невідповідних відхилень або застережень.

20.4. Пропозиції, визначені як такі, що відповідають умовам документації конкурсних торгів, перевіряються Замовником на предмет арифметичних помилок. Помилки виправляються Замовником у такій послідовності:

- а) при розходженні між сумами, вказаними літерами та в цифрах, сума літерами є визначальною;
- б) при розходженні між ціною одиниці товару та підсумковою ціною, одержаною шляхом множення ціни за одиницю на кількість, ціна за одиницю є визначальною, а підсумкова ціна виправляється. Якщо, на погляд Замовника, в ціні за одиницю є явне зміщення десяткового розподільвача, в такому випадку призначена підсумкова ціна є визначальною, а ціна за одиницю виправляється.

20.5. Замовник має право на виправлення арифметичних помилок, допущених в результаті арифметичних дій, виявлених у поданій пропозиції конкурсних торгів під час проведення її оцінки, у порядку, визначеному документацією конкурсних торгів, за умови отримання письмової згоди на це учасника, який подав пропозицію конкурсних торгів.

20.6. Якщо Учасник не згоден з виправленням помилок, його пропозиція відхиляється.

21. Оцінка та порівняння конкурсних пропозицій

21.1. Після розкриття конкурсних пропозицій, перевірки їх на правильність оформлення та відповідність кваліфікаційним критеріям і умовам документації конкурсних торгів, починається їх оцінка та визначення переможця. Замовник оцінює та порівнює пропозиції, що не були відхилені.

21.2. Під час оцінки Замовником пропозицій використовуються критерії та методика, зазначені у Додатку 4.

До оцінки конкурсних пропозицій за критерієм „Ціна” приймаються ціни, запропоновані

учасниками торгів, які відображені в протоколі розкриття конкурсних пропозицій.

21.3. Загальний строк здійснення оцінки конкурсних пропозицій та визначення переможців торгів становить не більше 20 робочих днів після дня розкриття конкурсних пропозицій.

22. Альтернативна конкурсна пропозиція

22.1. Подання альтернативної конкурсної пропозиції не передбачається.

23. Конфіденційність

23.1. Замовник протягом усього процесу здійснення процедури закупівлі забезпечує конфіденційність інформації, наданої учасниками (учасниками попередньої кваліфікації). Інформація щодо розгляду та оцінки пропозицій конкурсних торгів надається виключно Уповноваженому органу, органам, що здійснюють державне регулювання та контроль у сфері закупівель, органу оскарження та суду.

24. Відхилення конкурсних пропозицій

24.1 Замовник відхиляє конкурсну пропозицію у разі, якщо:

- виникли обставини, зазначені у статті 29 Закону;
- Замовник має незаперечні докази того, що:

фізичну особу, яка є учасником, було засуджено за злочин, вчинений під час здійснення процедури закупівлі, чи інший злочин, вчинений з корисливих мотивів, судимість з якої не знято або не погашено у встановленому порядку;

- посадову особу учасника, яку призначено ним відповідальною за здійснення процедури закупівлі, було засуджено за злочин, пов'язаний з порушенням процедури закупівлі, чи інший злочин, вчинений з корисливих мотивів, судимість з якої не знято або не погашено у встановленому порядку;

- учасник пропонує, дає або погоджується дати будь-якій службовій особі замовника, іншого державного органу винагороду в будь-якому вигляді (зокрема, пропозиція про найм на роботу, цінні речі, будь-які послуги тощо) для того, щоб вплинути на прийняття рішення щодо визначення переможця процедури закупівлі або на застосування замовником певного виду процедури закупівлі;

- учасники здійснили змову.

25. Право замовника відхиляти всі пропозиції

25.1. Замовник залишає за собою право відхилити всі конкурсні пропозиції в будь-який час до акцепту конкурсної пропозиції.

25.2. Замовник не несе ніякої відповідальності перед Учасником в разі застосування Пункту 25.1.

25.3. Повідомлення про відхилення всіх конкурсних пропозицій надсилається всім Учасникам, які надали свої конкурсні пропозиції протягом трьох робочих днів з дня прийняття рішення про відхилення всіх конкурсних пропозицій.

26. Акцепт конкурсної пропозиції

26.1. У день визначення переможця Замовник акцептує пропозицію конкурсних торгів, що визнана найбільш економічно вигідною за результатами оцінки.

26.2. Замовник зобов'язаний протягом одного робочого дня з дня прийняття рішення про визначення переможця надіслати переможцю торгів повідомлення про акцепт пропозиції конкурсних торгів, а всім Учасникам – письмове повідомлення про результати торгів із зазначенням найменування та місцезнаходження Учасника -переможця, пропозицію

конкурсних торгів якого визнано найбільш економічно вигідною за результатами оцінки.

26.3. У разі письмової відмови переможця торгів підписати договір про закупівлю відповідно до вимог документації конкурсних торгів або неукладення договору про закупівлю з вини Учасника у строк, визначений Законом, Замовник повторно визначає найбільш економічно вигідну пропозицію конкурсних торгів з тих, строк дії яких ще не минув.

27. Процедура оскарження

27.1 Скарга може бути подана тільки особою, право чи законний інтерес якої порушено внаслідок рішення, дії чи бездіяльності Замовника, які суперечать законодавству у сфері державних закупівель.

27.2. Скарги подаються до органу оскарження не пізніше 14 днів з дня отримання суб'єктом оскарження повідомлення про відповідне рішення чи дію Замовника, що порушує права чи законні інтереси суб'єкта скарги, або з дня, коли суб'єкту оскарження стало відомо про порушення його прав чи законних інтересів прийнятим рішенням, дією чи бездіяльністю Замовника, але до моменту укладення договору про закупівлю. Скарги, які стосуються документації конкурсних торгів, можуть подаватися у будь-який строк після публікації повідомлення про їх проведення, але не пізніше закінчення строку, встановленого для подання пропозицій конкурсних торгів.

Скарги щодо укладених договорів про закупівлю розглядаються у судовому порядку.

27.3. Подання скарги не призупиняє процедуру закупівлі, за винятком випадку, коли орган оскарження приймає рішення про призупинення процедури закупівлі.

27.4. При поданні скарги до органу оскарження суб'єкт оскарження надсилає копію скарги замовнику, рішення, дія чи бездіяльність якого оскаржуються.

27.5. Орган оскарження приймає протягом 30 робочих днів з дня отримання скарги обґрунтоване рішення, в якому зазначаються:

- висновок органу оскарження про наявність або відсутність порушення процедури закупівлі;
- висновок органу оскарження про задоволення скарги або про відмову в її задоволенні повністю чи частково;
- у разі коли скаргу не задоволено, – підстави та обґрунтування прийняття такого рішення;
- у разі коли скаргу задоволено повністю або частково, – зобов'язання усунення замовником порушення процедури закупівлі та/або відновлення процедури закупівлі з моменту попереднього законного рішення чи правомірної дії замовника.

Рішення органу оскарження оформлюється у письмовій формі і містить таку інформацію:

- найменування органу оскарження;
- короткий зміст скарги;
- мотивувальну частину рішення;
- резолютивну частину рішення;
- строк оскарження рішення.

Примірник рішення за результатами розгляду скарги орган оскарження протягом трьох днів з дня його прийняття надсилає суб'єкту оскарження, Замовнику, Державному казначейству України та редакції державного офіційного друкованого видання з питань державних закупівель.

28. Укладання Договору

28.1. Замовник торгів і Учасник торгів, визначений переможцем процедури закупівлі, розпочинають підготовку до укладання Договору на закупівлю після акцепту конкурсної пропозиції.

28.2. Замовник укладає договір про закупівлю з учасником, пропозицію конкурсних торгів якого було акцептовано, не пізніше ніж через 30 днів з дня акцепту пропозиції відповідно до вимог документації конкурсних торгів та акцептованої пропозиції. З метою забезпечення права на оскарження рішень Замовника, договір про закупівлю не може бути укладеним раніше ніж

через 14 днів з дати публікації у державному офіційному друкованому виданні з питань державних закупівель повідомлення про акцепт пропозиції конкурсних торгів.

28.3. Будь-які витрати, понесені Учасником процедури закупівлі у зв'язку з участю в конкурсі та укладенням договору не вважаються збитками і не підлягають відшкодуванню Учаснику.

28.4. Договір про закупівлю укладається у письмовій формі відповідно до положень Цивільного кодексу України та Господарського кодексу України.

Умови договору про закупівлю не повинні відрізнятися від змісту пропозиції конкурсних торгів або цінової пропозиції (у тому числі ціни за одиницю продукції) переможця процедури закупівлі та не повинні змінюватися після підписання договору про закупівлю до повного виконання зобов'язань сторонами, крім випадків зменшення обсягів закупівлі залежно від реального фінансування видатків та узгодженого зменшення сторонами договору ціни договору про закупівлю.

Копія, укладеного договору про закупівлю подається уповноваженому органу на його вимогу.

Договір про закупівлю, укладений в період зупинення процедури закупівлі у зв'язку з поданням скарги, визнається недійсним відповідно до закону.

29. Забезпечення виконання договору

29.1. Забезпечення виконання Договору не вимагається.

ВІДОМОСТІ ЩОДО ТОРГІВ

1. **Предмет закупівлі:** [Роботи з реконструкції хімводоочистки](#)
2. **Збори учасників:** Не плануються.
3. **Валюти пропозицій:** Валютою пропозиції є національна валюта України - гривня.
4. **Валюта оплати:** Оплата буде здійснюватись в українських гривнях згідно Договору.
5. **Строк дії пропозицій:** Пропозиція залишається чинною протягом 180 календарних днів з дня розкриття конкурсних пропозицій.
6. **Забезпечення пропозицій конкурсних торгів:** [109 260,00 грн. \(сто дев'ять тисяч двісті шістдесят грн. 00 коп.\).](#)
7. **Запечаткування та маркування пропозицій:** Звертається увага Учасників на спеціальні вимоги до запечаткування та маркування пропозицій, зазначені в Розділах 13, 14.
8. **Час та місце проведення конкурсних торгів:** [12.10.2011](#) о [15:10](#) Україна, 79026, м. Львів, вул. Козельницька, 15, 1 поверх, актовий зал.
9. **Мова пропозиції та кількість примірників:** Усі документи, що мають відношення до пропозиції, виконуються українською мовою у 1-му примірнику.
10. **Телефон для довідок:** 8 (032) 239-09-66, 239-09-63, 239-08-26.

**ПЕРЕЛІК ДОКУМЕНТІВ ТА ІНФОРМАЦІЇ, ЩО ВИМАГАЮТЬСЯ ДЛЯ
ПІДТВЕРДЖЕННЯ ВІДПОВІДНОСТІ ПРОПОЗИЦІЇ УЧАСНИКА
КВАЛІФІКАЦІЙНИМ КРИТЕРІЯМ ТА ІНШИМ ВИМОГАМ ЗАМОВНИКА**

I. Відомості про учасника, що виявив бажання взяти участь у торгах і подає конкурсну пропозицію.

1. Юридична та фактична адреса, телефон, факс, електронна адреса (за наявності), банківські реквізити.
2. Відомості про керівництво (ім'я по-батькові, посада, контактний телефон).
3. Загальні відомості:
 - а) форма власності, юридичний статус;
 - б) назва, юридична та фактична адреса головного підприємства, якщо учасник виступає у якості філії або уповноваженого дилера;
 - в) інформація про персонал (чисельність, кваліфікація);
 - г) інформація про склад та розміри часток учасників (засновників) підприємства;
 - д) організаційно-функціональна структура.

II. Статус та повноваження посадових або інших осіб учасника.

1. Відомості про осіб (ім'я по-батькові, посада, контактний телефон), уповноважених представляти інтереси учасника та які мають право підписувати юридичні документи щодо виконання зобов'язань за результатами торгів.
2. Документи, що підтверджують правомочність на укладення договору про закупівлю.

III. Документальне підтвердження фінансової спроможності учасника.

1. Довідка про загальний товарно-грошовий обіг за 2010 рік.
2. Фінансовий звіт за 2010 рік.

IV. Техніко-економічний потенціал і досвід учасника.

1. Інформація про наявність обладнання та матеріально-технічної бази;
2. Інформація про наявність працівників відповідної кваліфікації, які мають необхідні знання та досвід;
3. Документальне підтвердження досвіду виконання аналогічних договорів.

V. Проведення господарської діяльності відповідно до положень статуту:

1. Завірена копія статутних документів учасника.
2. Завірена копія свідоцтва про державну реєстрацію.
3. Завірена копія довідки ЄДРПОУ.
4. Оригінал виписки з Єдиного державного реєстру юридичних осіб та фізичних осіб, дійсна на день розкриття конкурсних пропозицій (ст. 21 Закону України „Про державну реєстрацію юридичних осіб та фізичних осіб – підприємців).
5. Оригінал витягу з Єдиного державного реєстру юридичних осіб та фізичних осіб (згідно ст. 20 Закону України „Про державну реєстрацію юридичних осіб та фізичних осіб – підприємців).
6. Інформація про сплату податків і зборів (обов'язкових платежів) у вигляді оригіналу документального підтвердження податкової інспекції про відсутність заборгованості по обов'язковим платежам до бюджету, чинну на дату розкриття конкурсних пропозицій за встановленою податковою інспекцією формою.
7. Оригінал довідки компетентного органу про відсутність порушеної проти учасника справи про банкрутство.
8. Завірені копії відповідних ліцензій або дозволів у випадках, передбачених законодавством.

VI. Інша інформація, необхідна для розгляду, вивчення, порівняння та оцінки пропозиції конкурсних торгів:

1. Завірені копії сертифікатів (паспортів) якості, сертифікатів відповідності тощо

** Примітки:*

а) усі документи (за винятком оригіналів), виданих іншими установами, повинні бути завірені відповідно до Розділу 13 документації конкурсних торгів;

б) документи, які не передбачені Господарським кодексом для суб'єктів підприємницької діяльності та фізичних осіб, не подаються останніми в складі своєї конкурсної пропозиції.

в) учасники торгів нерезиденти для виконання вимог щодо подання документів, передбачених додатком 2 документації конкурсних торгів подають у складі своєї конкурсної пропозиції, документи, передбачені законодавством країн, де вони зареєстровані.

ДОДАТОК 3

Конкурсна форма „Пропозиція” подається у вигляді, наведеному нижче.
Учасник не повинен відступати від даної форми.

КОНКУРСНА ФОРМА "ПРОПОЗИЦІЯ" (форма, яка подається Учасником на фірмовому бланку)

Ми, (назва Учасника), надаємо свою пропозицію щодо участі у торгах на закупівлю _____, а саме стосовно лоту _____
(предмет закупівлі) (номер та назва лоту)

згідно з технічним завданням Замовника торгів.

Вивчивши конкурсну документацію та технічне завдання (надалі ТЗ), на виконання зазначеного вище, ми, уповноважені на підписання Договору, маємо можливість та погоджуємося виконати вимоги Замовника та Договору на умовах, зазначених у комерційній частині цієї пропозиції за наступними цінами:

Найменування	Одиниці виміру	Кількість	Ціна за одиницю, грн., з ПДВ	Загальна вартість, грн., з ПДВ
--------------	----------------	-----------	------------------------------	--------------------------------

Вартість пропозиції

Σ

1. До акцепту нашої конкурсної пропозиції, Ваша конкурсна документація разом з нашою пропозицією (за умови її відповідності всім вимогам) мають силу попереднього договору між нами. Якщо наша пропозиція буде акцептована, ми візьмемо на себе зобов'язання виконати всі умови, передбачені Договором.

2. Ми погоджуємося дотримуватися умов цієї пропозиції протягом 180 кал. днів з дня розкриття конкурсних пропозицій, встановленого Вами. Наша пропозиція буде обов'язковою для нас і може бути акцептована Вами у будь-який час до закінчення зазначеного терміну.

3. Ми погоджуємося з умовами, що Ви можете відхилити нашу чи всі конкурсні пропозиції згідно з умовами конкурсної документації, та розуміємо, що Ви не обмежені у прийнятті будь-якої іншої пропозиції з більш вигідними для Вас умовами.

4. Якщо наша пропозиція буде акцептована, ми зобов'язуємося підписати Договір із Замовником не раніше ніж через 14 днів з дати публікації у державному офіційному друкованому виданні з питань державних закупівель повідомлення про акцепт пропозиції конкурсних торгів, але не пізніше ніж через 30 днів з дня акцепту пропозиції.

5. Умови розрахунків: _____
(заповнює учасник)

6. Строк поставки _____ календарних днів.

Посада, прізвище, ініціали, підпис уповноваженої особи Учасника, завірені печаткою.

КРИТЕРІЙ ТА МЕТОДИКА ОЦІНКИ КОНКУРСНИХ ПРОПОЗИЦІЙ

Оцінка конкурсних пропозицій здійснюється на основі одного критерію: **ціни**.

Оцінка проводиться згідно з наступною методикою:

Метод рангування

Усі пропозиції оцінюються таким чином, що пропозиція, значення критерію для якої краще, отримує вищий ранг.

Кращою є та пропозиція, ціна якої є найнижчою.

У випадку однакового значення рангу, переможець визначається шляхом голосування членів комітету з конкурсних торгів простою більшістю голосів за участю в голосуванні не менш двох третин членів комітету. Якщо результати голосування розділилися порівну, вирішальний голос має Голова конкурсного комітету.

ОСНОВНІ УМОВИ ДОГОВОРУ

1. Предмет договору

1.1. Підрядник бере на себе зобов'язання на свій ризик, з використанням свого обладнання та інших матеріальних ресурсів, у строк _____ (місяців), в порядку, в обсягах і за ціною, узгодженими Сторонами у цьому Договорі та Технічній специфікації (Додаток № 1), що є невід'ємною частиною даного Договору (далі - Технічна специфікація), виконати Роботи з реконструкції _____ (далі Об'єкт реконструкції), що включають:

- Розробку проекту та робочої документації (далі проектна документація), погодження її з Замовником та Генпроектувальником, та узгодження розробленої проектної документації разом з Генпроектувальником та Замовником з установами, підприємствами, експертними організаціями, органами державної влади та місцевого самоврядування України, отримання необхідних дозволів;
- Виготовлення та доставка обладнання, матеріалів, конструкцій;
- Виконання демонтажних, будівельних, монтажних і пуско-налагоджувальних робіт відповідно до розробленої Підрядником проектної документації, робочими програмами погодженими Замовником та цим Договором;
- Здійснення випробувань відповідно до розробленої Підрядником проектної документації та погодженими Замовником програмами;
- Передачу технічної документації, інструкцій або доповнень до існуючих інструкцій на Обладнання, проведення ознайомлення персоналу Замовника з правилами експлуатації, ремонту, технічного обслуговування відповідно і в порядку, встановленому в Технічній специфікації та узгодженої Сторонами Програмі ознайомлення;
- Розробку документації: правил з проведення пуско-налагоджувальних робіт та випробувань, робочих програм, мережевих графіків, звітів, інструкцій по експлуатації та технічного обслуговування Об'єкта реконструкції;
- Гарантійне обслуговування відповідно і в порядку, встановленому цим Договором та Технічною специфікацією.
- У разі відсутності зауважень до якості й обсягів виконаних Підрядником Робіт, Замовник зобов'язується прийняти та оплатити їх в порядку і строки, обумовлені Сторонами у цьому Договорі.
- Місце виконання Робіт за цим Договором - Бурштинська ТЕС, м. Бурштин, Івано-Франківська обл.
- Терміни виконання Робіт за цим Договором узгоджуються Сторонами у Календарному графіку виконання робіт (Додаток № 2), який є невід'ємною частиною даного Договору (далі - Календарний графік виконання робіт).

1.2. Обсяги закупівлі робіт можуть бути зменшені залежно від реального фінансування видатків Замовника. У такому разі Сторони вносять відповідні зміни до цього Договору, шляхом укладання відповідної додаткової угоди.

1.3. Умови договору про закупівлю не повинні відрізнятися від змісту пропозиції конкурсних торгів переможця процедури закупівлі та не повинні змінюватися після підписання договору про закупівлю до повного виконання зобов'язань Сторонами, крім випадків зменшення обсягів закупівлі залежно від реального фінансування видатків та узгодженого зменшення Сторонами договору ціни договору про закупівлю у порядку, визначеному Законом України від 01.06.2010 року № 2289-VI.

1.4. Умови цього договору викладені Сторонами у відповідності до вимог Міжнародних правил щодо тлумачення термінів «Інкотермс» (в редакції 2000 року), що застосовуються із урахуванням особливостей, що впливають із умов цього Договору.

1.5. Вказаний у цьому Договорі комплекс робіт є частиною загального об'єму робіт з реконструкції і технічного переоснащення енергоблоку №7 Бурштинської ТЕС ВАТ

„Західенерго”, що включає в себе також інші роботи з реконструкції і технічного переоснащення вказаного енергоблоку, що не є обов’язками і відповідальністю Підрядника та предметом цього договору, а виконуються самим Замовником або залученими ним іншими підрядниками.

2. Ціна (вартість) договору

2.1. Ціна цього Договору тверда, визначається Сторонами у Технічній специфікації (Додаток 1), що є невід’ємною частиною даного Договору, складає _____ грн., крім того ПДВ 20% - _____ грн., всього - _____ грн. Ціна цього Договору, у відповідності до Технічної специфікації, в подальшому має бути підтверджена проектно-кошторисною документацією (порядок погодження проектної документації зазначений у розділі 5 „Основних умов договору”)

2.2. Валютою ціни розрахунків по цьому договору є українська гривня, якщо інше не обумовлено у відповідних додаткових угодах до цього Договору.

2.3. Ціна Договору може бути зменшена залежно від реального фінансування видатків Замовника та за результатами розгляду і погодження проектної документації Замовником. У такому разі Сторони вносять відповідні зміни до цього Договору, що оформлюється підписанням додаткової угоди з урахуванням вимог Закону України від 01.06.2010 року № 2289-VI.

2.4. Ціна договору встановлюється незмінною і не уточнюється, за винятком нижченаведених обставин, за умови дотримання Закону України від 01.06.2010 року № 2289-VI, чинного законодавства України:

- виникають обставини непереборної сили – надзвичайні обставини і події, що не можуть бути передбачені Сторонами при укладанні договору;
- зміни законодавства України з питань оподаткування, що впливають на вартість робіт.

3. Порядок здійснення розрахунків

3.1 Розрахунки за цим Договором проводяться Замовником шляхом часткової попередньої оплати в розмірі 20% від вартості обладнання, після підписання Замовником Акту прийому - передачі розробленої проектної документації по реконструкції ХВО Бурштинської ТЕС. Після підписання Акту прийому передачі розробленої проектної документації і визначення кінцевої ціни у відповідності до п.2.3., та затвердження інвестиційної складової, Підрядник направляє Замовнику розрахунок авансу, із зазначенням його цільового призначення, на підставі якого Замовник здійснює попередню оплату Підряднику шляхом перерахування грошових коштів на розрахунковий рахунок Підрядника в термін не менше 30 кал. днів від моменту отримання Замовником відповідного оригіналу рахунку, а у випадку зауважень до наданого розрахунку авансу Замовник направляє підряднику мотивовану відмову, вимоги і зауваження якої Підрядник повинен врахувати.

3.2 . Підрядник зобов'язується протягом 30 (тридцяти) робочих днів з моменту перерахування грошових коштів надати Замовнику письмовий звіт про використання зазначеного авансу. У разі не надання письмового звіту про використання та/або нецільового використання авансу, Підрядник зобов'язується повернути суму отриманого від Замовника авансу протягом 7 (семи) календарних днів з моменту отримання від Замовника відповідної вимоги про повернення авансового платежу шляхом перерахування зазначеної в даному Договорі суми на поточний рахунок Замовника.

3.3 За виконані роботи по розробці проектної документації Замовник перераховує грошові кошти в розмірі 80% від їх вартості протягом 30 календарних днів з моменту отримання оригіналу рахунку від Підрядника, виставленого на підставі підписаних обома Сторонами відповідних Актів приймання проектної документації.

- 3.4 Замовник має право затримати виплати за Договором за неподання та / або несвоєчасне надання Підрядником оригіналів рахунків та / або податкових накладних.
- 3.5 За виконані демонтажні, монтажні, будівельні, пуско-налагоджувальні роботи, випробування та інші послуги Замовник перераховує грошові кошти в розмірі вартості фактично виконаних Підрядником і прийнятих Замовником демонтажних, монтажних, будівельних, пусконалагоджувальних, робіт, випробувань та інших послуг за вирахуванням фактично сплаченого авансу, протягом 30 календарних днів з моменту отримання оригіналу рахунку від Підрядника, виставленого на підставі підписаних обома Сторонами відповідних Актів приймання виконаних підрядних робіт (форма КБ-2В), Довідки про вартість виконаних підрядних робіт (за формою КБ-3) за відповідний місяць виконання робіт, Актів прийому-передачі проведених випробувань/ наданих послуг.
- 3.6 Сторони обумовлюють, що з метою забезпечення виконання зобов'язань за цим Договором, окрім фактично сплаченого авансу, додатково утримується частина вартості виконаних зобов'язань у розмірі 20% від вартості розробленої проектної документації, фактично виконаних Підрядником і прийнятих Замовником робіт/пуско-налагоджувальних робіт, проведених випробувань та / або інших послуг (згідно з пп.3.3, 3.5.), у відповідному періоді. Утримана частина вартості виконаних зобов'язань, складова 20% (двадцять відсотків) з кожного здійсненого Замовником платежу, гарантує належне, якісне і своєчасне виконання робіт, виконання Підрядником зобов'язань протягом гарантійного терміну з даного Договору і перераховується Підряднику за умови, якщо Роботи виконані ним якісно, своєчасно, відповідно до умов Договору, Технічної специфікації, проектно-кошторисної документації, у Замовника немає до виконаних Підрядником Робіт претензій, а протягом гарантійного терміну були відсутні недоліки, які не можуть бути усунені.
- 3.7 В рахунок виконання зобов'язань по перерахуванню утриманої частини вартості Робіт (п.3.6), Замовник перераховує на поточний рахунок Підрядника грошові кошти в розмірі 95 % утриманих грошових коштів, протягом 30 календарних днів з моменту видачі Інспекцією ДАБК Сертифікату відповідності про прийняття в експлуатацію енергоблоку. Решту 5% утриманих грошових коштів оплачується протягом 30 календарних днів після завершення гарантійного терміну на виконані роботи.
- 3.8 Якщо Підрядником при виконанні Робіт допущені недоліки і дефекти, які не були усунуті, порушені терміни виконання робіт, порушено зобов'язання протягом гарантійного терміну, Замовник має право задовольнити свої вимоги до Підрядника за рахунок утриманої частини вартості виконаних робіт, утримавши їх у рахунок компенсації вартості робіт з усунення недоліків і дефектів, сплати штрафних санкцій, нарахованих за неналежне виконання Підрядником зобов'язань за цим Договором, інших збитків, завданих Замовнику неналежним виконанням Підрядником зобов'язань за цим Договором, які не були компенсовані Підрядником.
- 3.9 Одночасно з актами виконаних підрядних робіт, на матеріали та обладнання, що закуповує Підрядник, він надає сертифікати якості, паспорти, що підтверджують їх відповідність державним стандартам, проектній документації. Матеріали, що закуповує Підрядник повинні бути новими (виготовлення не раніше 2010р.).
- 3.10 Підрядник, крім документів передбачених цим договором, зобов'язаний передати Замовнику наступні документи:
- податкову накладну;
 - копію свідоцтва платника податків;
- 3.11 Сторони обумовлюють, що Обсяги закупівлі можуть бути зменшені залежно від реального фінансування видатків Замовника та за результатами погодження замовником проектної документації. У такому разі Сторони вносять відповідні зміни до Договору, шляхом укладання відповідної додаткової угоди
- 3.12 Сторони обумовлюють, що у вартість конкурсної пропозиції входить вартість запасних частин обладнання, які є швидкозношуваними і підлягають поставці Підрядником на місце виконання Робіт виходячи з узгодженого Сторонами переліку в строк, не пізніше підписання Сторонами Акту приймання виконаних підрядних робіт (за формою КБ-2в) та

Довідки про вартість виконаних підрядних робіт (за формою КБ-3) за останній місяць виконання монтажних робіт.

4 Виконання робіт

- 4.1. Строк виконання Робіт, відповідно до Календарного графіка виконання робіт (Додаток №2 до даного Договору): початок робіт _____, закінчення робіт - _____, а саме:
- початок робіт з розробки проектної документації - _____, закінчення проектних робіт - _____;
 - початок будівельно-монтажних робіт _____, закінчення будівельно-монтажних робіт _____;
 - початок виконання пусконаладжувальних робіт _____, закінчення пусконаладжувальних робіт _____;
 - початок виконання послуг _____, закінчення виконання послуг _____.

Підрядником складається докладний Календарний графік виконання робіт, що визначає етапи, послідовність, терміни виконання етапів робіт, послуг, терміни виготовлення обладнання, вартість етапів робіт та послуг.

4.2. У рамках даного Договору, при виконанні демонтажних, будівельних, монтажних і пусконаладжувальних робіт, Підрядник зобов'язується:

4.2.1. Використовувати власні обладнання та матеріали, виконати роботи і послуги в терміни, зазначені у Календарному графіку виконання робіт, відповідно до розробленої Підрядником і узгодженої Замовником проектної документації, Розробленим Підрядником не пізніше ніж за 30 календарних днів до початку виконання демонтажних робіт і узгодженим Замовником проекту виконання робіт.

4.2.3 Демонтовані матеріали та обладнання, їх частини, складувати на відведеному Замовником для цих цілей майданчику з урахуванням вимог, викладених у Технічній специфікації. Підрядник самостійно забезпечує збереження демонтованих в ході виконання демонтажних робіт матеріалів, устаткування, їх частин до моменту їх передачі Замовнику, а також забезпечує транспортування на майданчик для складування. Підрядник розміщує власне обладнання, інвентар та інші матеріальні ресурси, необхідні для виконання Робіт, на відведеному Замовником майданчику для складування, самостійно забезпечуючи їх збереження, охорону.

4.2.4. Передати Замовникові демонтовані матеріали, обладнання, їх частини на майданчику для складування з оформленням Акта приймання-передачі демонтованих матеріалів.

Підрядник несе відповідальність за пошкодження, знищення демонтованих ним матеріалів, устаткування, їх частин до моменту підписання Сторонами Акту приймання-передачі демонтованих матеріалів.

4.2.5. Отримати встановлені нормами чинного законодавства України дозволи, необхідні для виконання окремих видів робіт.

4.2.6. Здійснювати ініційовану Замовником перевірку матеріалів, конструкцій, обладнання, які використовуються при виконанні робіт, а також надавати Замовнику копії сертифікатів та інших документів, що підтверджують якість використовуваних при виконанні Робіт обладнання та матеріалів.

4.2.7 Своєчасно здійснювати уповноваженою особою записи в Журналі виконання будівельних (монтажних) робіт про всі виконані роботи. Забезпечити ведення і передачу Замовнику в установленому порядку документів про виконання даного Договору.

4.2.8. Координувати на будівельному майданчику діяльність субпідрядників, які залучаються ним для виконання робіт.

4.2.9. Своєчасно усувати недоліки робіт, допущені з його вини у строки і в порядку, встановлені Замовником.

4.2.10. Щотижня письмово інформувати Замовника про хід виконання зобов'язань за цим Договором, обставин, які перешкоджають його виконанню, а також про заходи, необхідні для їх усунення, а у разі, якщо виникли обставини перешкоджають належному виконанню робіт за цим Договором - негайно. Що два тижня Підрядник повинен організувати із запрошенням

Замовника робочу нараду про хід виконання зобов'язань та оформляти протокол наради.

4.2.11. Забезпечувати придбання, виготовлення, доставку до місця виконання Робіт, охорону, розвантаження обладнання та матеріалів, необхідних для виконання Робіт за цим Договором.

4.2.12. Протягом 15 календарних днів з моменту підписання Сторонами Акту приймання виконаних підрядних робіт (за формою КБ-2В) та Довідки про вартість виконаних підрядних робіт (за формою КБ-3) за останній місяць виконання монтажних робіт, прибрати з території Замовника власну техніку, обладнання та матеріальні ресурси, які застосовувалися при виконанні робіт за Договором, очистити місце виконання робіт від демонтованого обладнання, матеріалів та сміття

4.3. Обов'язки та права Замовника і Підрядника прописані у статті 17 цього Договору.

4.4. Сторони обумовлюють, що Підрядник не пізніше 10 числа місяця, що передує звітному, надає Замовнику перелік виконуваних у відповідному місяці робіт.

4.5. Приймання виконаних Підрядником демонтажних, монтажних, будівельних і / або пуско-налагоджувальних робіт здійснюється шляхом підписання Сторонами щомісячно до 5 числа місяця, наступного за звітним, Акту приймання виконаних підрядних робіт (за формою КБ-2В) та Довідки про вартість виконаних підрядних робіт (за формою КБ-3) за відповідний місяць виконання відповідного виду робіт.

У випадку якщо якість виконаних робіт не відповідає проектній документації або обсяги виконаних робіт не відповідають обсягам, зазначеним в Акті приймання виконаних підрядних робіт (за формою КБ-2в) та Довідці про вартість виконаних підрядних робіт (за формою КБ-3) за відповідний місяць виконання робіт, Замовник протягом 5 (п'яти) календарних днів з моменту отримання вищевказаних Актів та Довідок від Підрядника направляє останньому обґрунтовану відмову від підписання Акту приймання виконаних підрядних робіт (за формою КБ-2в) та Довідки про вартість виконаних підрядних робіт (за формою КБ-3) за відповідний місяць виконання робіт, із зазначенням переліку виявлених недоліків та терміну їх усунення.

4.6. Підрядник зобов'язаний за свій рахунок і в зазначений Замовником термін усунути виявлені Замовником, відповідними державними органами, архітектурним наглядом недоліки у виконаних роботах, матеріалах, обладнанні. Якщо Підрядник відмовляється або не усунув виявлені недоліки у встановлений Замовником термін, Замовник може попередньо повідомивши Підрядника, усунути їх своїми силами або із залученням третіх осіб. Витрати, пов'язані з усуненням недоліків у виконаних роботах Замовником, компенсуються Підрядником.

4.7. У разі виникнення спірних питань, Замовник та / або Підрядник має право залучити організацію, що має право і досвід проведення досліджень подібного роду, висновки якої є обов'язковими для виконання Сторонами. Оплата дослідження здійснюється Стороною, що ініціює проведення такого дослідження, а потім його вартість відшкодовується Стороною, проти якої винесено висновок.

4.8. Якщо виявлені недоліки не можуть бути усунені Підрядником, Замовником або третьою особою, Замовник має право відмовитися від прийняття робіт і вимагати компенсації збитків.

5 ВИКОНАННЯ ПРОЕКТНИХ РОБІТ

5.1. Підрядник бере на себе зобов'язання відповідно до діючих вимог нормативної документації, ДБН, Технічної специфікації розробити проектну документацію для виконання Робіт за цим Договором, після чого надати її на попереднє погодження Замовнику в 1 (одному) примірнику на паперовому носії та електронну версію у строк, зазначений у Календарному графіку виконання робіт.

5.2. Замовник разом із Генпроектувальником протягом 30 календарних днів з моменту отримання розробленої Підрядником проектної документації повинен узгодити її або направити Підряднику мотивовану відмову із зазначенням переліку виявлених недоліків та терміну їх усунення.

- Підрядник зобов'язаний за свій рахунок усунути виявлені Замовником та Генпроектувальником недоліки в розробленій проектній документації. Строки виправлення помилок письмово погоджуються Сторонами, шляхом підписання відповідного протоколу,

який складається і підписується Сторонами протягом 5 робочих днів з моменту направлення Підряднику зауважень Замовника та/або генерального проектувальника.

- У разі недосягнення згоди (не підписання протоколу в строки встановлені цим Договором) Сторонами відносно строків виправлення помилок, такі помилки повинні бути виправлені Підрядником в мінімально можливі розумні строки після направлення йому Замовником та/або генеральним проектувальником зауважень.

5.3. Після узгодження проектної документації з Замовником та Генпроектувальником (за відсутності зауважень) Підрядник оформляє і підписує зі свого боку 2 (два) примірники Акту прийому - передачі розробленої проектної документації, до якого додає 4 (чотири) примірники проектної документації на паперовому носії і остаточну електронну версію Електронна версія кошторисної документації надається в форматі програмних комплексів АВК або "Будівельні Технології – Кошторис".

5.4. За відсутності зауважень до якості виконаних проектних робіт, Замовник протягом 10 (десяти) робочих днів з моменту отримання 2 (двох) примірників Акту прийому - передачі розробленої проектної документації зобов'язується підписати ці Акти зі свого боку, після чого один підписаний примірник Акту повернути Підряднику. Оплата проектної документації здійснюється на умовах прописаних в статті 3 цього Договору.

5.5. Підрядник, по розробленій проектній документації повинен провести експертизу в ДП „Укрдержбудекспертиза”. Підрядником разом з Замовником здійснюється узгодження розробленої ним проектної документації, з відповідними підприємствами, установами, експертними організаціями, Органами державної влади та місцевого самоврядування України. При виявленні експертними організаціями зауважень та недоліків до розробленої Підрядником проектної документації Підрядник зобов'язаний, за свій рахунок, усунути ці зауваження в найкоротші терміни.

5.6. Замовник має право використовувати розроблену Підрядником за цим Договором проектну документацію для власних потреб, а також має право передавати її третім особам, якщо інше не узгоджено Сторонами додатково.

5.7. Замовник надає Підряднику вихідні дані для розробки проектної документації в строк до _____ робочих днів з дня надходження письмового запиту Підрядника.

6 Умови про якість виконуваних робіт

6.1. Підрядник повинен виконати передбачені цим Договором роботи, якість яких повинна відповідати умовам договірної документації, державним будівельним нормам та чинному законодавству України.

Контроль Замовника за якістю робіт, матеріалів, устаткування Підрядника буде здійснюватися згідно з нормативними вимогами та положеннями Загальних умов укладення та виконання договорів підяду в капітальному будівництві, затверджених постановою Кабінету Міністрів України від 1 серпня 2005 р. № 668 (далі – Загальні умови).

6.2. До договірної документації, крім Договору входять:

- додаткові угоди та додатки до Договору;
- документація конкурсних торгів Замовника (у т.ч. технічні вимоги, технічне завдання);
- пропозиція конкурсних торгів Підрядника;
- акцепт конкурсної пропозиції;

6.3. Перелічені в п.6.2. цього Договору документи набувають статусу договірних після підписання Договору.

6.4. Якість обладнання повинна відповідати вимогам нормативних документів, технічним умовам, ГОСТ, ДСТУ і підтверджуватися сертифікатами якості.

7 Забезпечення робіт ресурсами та залучення субпідрядників

7.1. Забезпечення виконання Робіт, за цим Договором матеріальними ресурсами здійснює

Підрядник.

7.2. Для виконання Робіт за цим Договором Підрядник залучає робочу силу у необхідній кількості і відповідної кваліфікації.

7.3. Підрядник повинен забезпечити дотримання своїми працівниками вимог розпорядчих документів Замовника з охорони праці, техніки безпеки, пожежної безпеки, санітарії, організації безпечного виконання робіт, з дотримання пропускового та внутрішньо об'єктового режимів, встановлених на об'єктах Замовника.

7.4. Замовник при відповідному обґрунтуванні, має право вимагати від Підрядника, усунення від виконання Робіт і/або заміни працівників Підрядника, в разі ухвалення ними некомпетентних рішень, порушення технологічної дисципліни, порушень правил і норм техніки безпеки.

7.5. Підрядник самостійно і за свій рахунок здійснює пошук постачальників матеріалів, необхідних для виконання Робіт по цьому Договору, від свого імені укладає договори, угоди, Договори на поставку матеріалів.

7.6. Підрядник відповідає за якість матеріалів, Обладнання, їх відповідність нормативним вимогам України, що повинно підтверджуватися сертифікатами якості і/або технічними паспортами або іншими погодженими документами, підтверджуючими їх якісні характеристики.

7.7. Підрядник зобов'язаний самостійно здійснювати замовлення, приймання, тимчасове зберігання, охорону матеріальних ресурсів, необхідних для виконання Робіт по цьому Договору.

7.8. Для виконання Робіт за цим Договором, Підрядник має право залучити до їх виконання субпідрядників, забезпечивши координацію їх діяльності на Об'єкті.

Перед початком Робіт на Об'єкті Підрядник представляє Замовнику для розгляду та узгодження перелік залучених субпідрядників. Замовник протягом 10 (десяти) робочих днів з моменту отримання від Підрядника такого переліку має погодити його або надати мотивовану відмову від узгодження субпідрядника (субпідрядників). Субпідрядники, що залучаються для виконання Робіт, повинні відповідати таким вимогам:

- Мати ліцензію на право здійснення відповідної діяльності на території України.
- Мати дозволи, необхідні на виконання певних робіт на території України, якщо така вимога передбачена нормативними документами.
- Приймання і оплату робіт, виконаних субпідрядником, здійснює Підрядник.
- Підрядник відповідно до цього Договору несе відповідальність перед Замовником за невиконання або за неналежне виконання зобов'язань субпідрядниками. Відповідальність Підрядника перед його субпідрядниками не може бути покладена на Замовника.

8 ПОРЯДОК ПРОВЕДЕННЯ І ПРИЙМАННЯ РЕЗУЛЬТАТІВ ВИПРОБУВАНЬ

8.1. Підрядник зобов'язується здійснити всі необхідні види випробувань відповідно до умов даного Договору, Технічної специфікації, проектної документації, розробленими Підрядником і погодженими Замовником програмами і методиками.

Підрядник не менш ніж за 20 днів письмово інформує Замовника про дату проведення випробувань та надає Замовнику на затвердження методичу та / або програму планованих випробувань. Замовник письмово протягом 10 днів з моменту отримання документації затверджує або направляє Підряднику свої зауваження.

8.2. Замовник приймає участь у випробуваннях, контролює їх відповідність встановленим нормам і правилам, дотриманням термінів проведення випробувань. При виявленні порушень Замовник видає письмову вимогу Підряднику про їх усунення з зазначенням суті порушення і термінів усунення. Роботи, виконані з такими порушеннями, підлягають оплаті після усунення зауважень.

8.3. Протягом 20 (двадцяти) робочих днів з моменту проведення випробувань, Підрядник готує і підписує зі свого боку 2 (два) примірники Акту проведених випробувань, до якого додає письмовий звіт з показниками, отриманими в ході проведення випробувань, після чого направляє дані документи Замовнику для розгляду і підписання.

8.4. Замовник зобов'язується підписати Акт проведених випробувань, отриманий від Підрядника та повернути один його підписаний екземпляр Підряднику, а у разі виявлення недоліків у проведених випробуваннях - направити Підряднику мотивовану відмову від підписання Акту проведених випробувань з переліком виявлених недоліків і терміном їх усунення.

8.5. Підрядник зобов'язується усунути виявлені Замовником недоліки у проведених випробуваннях своїми силами, за свій рахунок і в строк, встановлений Замовником, після чого підготувати і передати Замовнику 2 (два) екземпляри підписаного зі свого боку Акту проведених випробувань для підписання.

8.6. Зобов'язання Підрядника з проведення випробувань вважаються виконаними в момент підписання Замовником Акта проведених випробувань. Оплата здійснюється у відповідності до статті 3 цього Договору.

8.7. Все контрольно-вимірвальне обладнання, що використовується Підрядником при проведенні випробувань, повинно бути сертифіковане і пройти метрологічну атестацію. Підрядник забезпечує наявність сертифікатів з перевірки даного устаткування і отримання метрологічної атестації, копії зазначених документів додаються до звіту про проведені випробування.

9. ОЗНАЙОМЛЕННЯ ПРЕДСТАВНИКІВ ЗАМОВНИКА З ПРАВИЛАМИ ЕКСПЛУАТАЦІЇ, РЕМОНТУ, ТЕХНІЧНОГО ОБСЛУГОВУВАННЯ

9.1. Підрядник проводить ознайомлення представників Замовника в обсязі, зазначеному в Технічній специфікації та Програмі ознайомлення, розробленої Підрядником і узгодженої Замовником.

9.2. Ознайомлення представників Замовника має забезпечити можливість самостійного здійснення управління, експлуатації та ремонту Обладнання на підставі інструкцій з експлуатації та технічного обслуговування, повинне бути засноване на прийомах і методах роботи з кожною системою і елементами систем Об'єкту реконструкції (призначення, принципи роботи, управління кожним елементом) при пуску, експлуатації, зупинці і аварійних ситуаціях.

9.3. З метою здачі наданих послуг, Підрядник протягом 5 (п'яти) робочих днів з моменту ознайомлення представників Підрядника готує та направляє Замовникові для розгляду і підписання 2 (два) екземпляри підписаного зі свого боку Акту прийому-передачі наданих послуг.

9.4. У разі відсутності зауважень, Замовник протягом 5 (п'яти) робочих днів з моменту отримання Акту прийому-передачі наданих послуг від Підрядника підписує його, після чого повертає один підписаний примірник Підряднику. При наявності зауважень до якості та / або обсягу наданих послуг з ознайомлення, Замовник у той же термін направляє Підряднику письмову відмову від підписання цих актів, із зазначенням переліку виявлених недоліків і терміном їх усунення.

9.5. Підрядник зобов'язується усунути виявлені Замовником недоліки у строки, зазначені Замовником за свій рахунок, після чого направити Замовнику 2 (два) екземпляри підписаного зі свого боку Акту прийому-передачі наданих послуг для розгляду і підписання.

9.6. Зобов'язання Підрядника з ознайомлення представників Замовника вважаються виконаними з моменту підписання Замовником Акта прийому-передачі наданих послуг. Оплата здійснюється у відповідності до статті 3 цього Договору.

10 Приймання в експлуатацію

10.1. Приймання Замовником завершених Підрядником Робіт, виконаних на Об'єкті, проводиться відповідно до чинного законодавства України, згідно «Порядку прийняття в експлуатацію закінчених будівництвом об'єктів», затвердженого Постановою Кабінету Міністрів України № 923 від 08.10.2008 року та ГКД 34.20.661-2003 «Правила організації технічного обслуговування і ремонту устаткування будівель і споруд електростанцій та мереж», з урахуванням умов цього Договору.

Прийняття в експлуатацію _____ (назва Об'єкта) здійснюється після закінчення виконання робіт по реконструкції і технічного переоснащення енергоблоку в цілому і, зокрема, Робіт за цим Договором та проведення гарантійних випробувань.

10.2. Датою приймання Об'єкта реконструкції в експлуатацію є дата видачі Інспекцією ДАБК зареєстрованого Сертифіката про прийняття в експлуатацію енергоблоку №7 Бурштинської ТЕС.

10.3. Приймання завершених Підрядником Робіт здійснюється Сторонами шляхом проведення Комплексного випробування, підписання Акта робочої комісії, Проведення Гарантійних випробувань та підписання Акта готовності Об'єкта реконструкції до експлуатації відповідно до законодавства України.

Перед проведенням усіх випробувань Підрядник повинен видати Замовнику технічну документацію, інструкцію з експлуатації, ремонту і технічного обслуговування Об'єкта реконструкції на час проведення зазначених випробувань.

10.4. Індивідуальні випробування Обладнання та функціональні випробування окремих систем, а також Комплексне випробування і дослідну експлуатацію Обладнання після закінчення Комплексу робіт за цим Договором виконує Підрядник за участю фахівців Замовника. Замовник залишає за собою право залучення спеціалізованих організацій для виконання контролю за ходом проведення випробувань та Комплексного випробування, якщо це не впливає на узгоджений план проведення випробувань. Персонал Замовника за узгодженими програмами здійснює експлуатацію Обладнання у період індивідуальних випробувань і проведення пробних пусків.

10.5. Комплексне випробування Об'єкту реконструкції вважається проведеним за умови безперервної роботи Об'єкту реконструкції протягом 72 годин з номінальним навантаженням і проектними параметрами пари. Підрядник несе відповідальність за перерви в комплексному випробуванні в обсязі Робіт і відповідальності за цим Договором.

10.6. У процесі підготовки Об'єкту реконструкції в складі реконструкції і технічного переоснащення енергоблоку до пред'явлення Інспекції ДАБК призначається робоча комісія сторін за Договором. Робоча комісія приймає Об'єкт реконструкції, а також після комплексного випробування й усунення виявлених дефектів і недоліків, що впливають на надійну і безперебійну роботу Об'єкту реконструкції. Про це складається відповідні акти робочої комісії.

10.7. При прийманні Об'єкту реконструкції в складі реконструкції і технічного переоснащення енергоблоку Підрядник повинен представити робочій комісії документацію в обсязі, передбаченому законодавчою базою України, що діють Державними нормами та галузевими правилами приймання, в тому числі:

- перелік субпідрядників, які беруть участь у виробництві Робіт, із зазначенням видів виконаних ними робіт і прізвищ інженерно-технічних працівників, відповідальних за їх виконання;

- документи (сертифікати та технічні паспорти), що засвідчують якість матеріалів, конструкцій і виробів, застосованих при виконанні Робіт;

- Акти приймання прихованих робіт і акти про проміжне прийняття окремих відповідальних конструкцій;

- Акти про випробування змонтованого обладнання та систем;

- журнали виконання робіт, авторського нагляду, матеріали перевірок органами державного нагляду в процесі виконання Робіт;

- довідку про наявність формулярів на монтаж устаткування і виробництво зварювальних робіт, заводських інструкцій, протоколів, креслень.

10.8. Усунення дефектів і недоліків в обсязі цього Договору, виявлених робочою комісією і зафіксованих в акті робочої комісії, проводиться Підрядником за його рахунок у визначені Сторонами строки.

10.9. Безпосередньо після підписання акта робочою комісією, Об'єкт реконструкції в складі реконструкції і технічного переоснащення енергоблоку повинен пройти Гарантійні випробування. Термін гарантійних випробувань закінчується після отримання Замовником від Підрядника звіту про результати гарантійних випробувань, в якому підтверджується досягнення Об'єктом реконструкції гарантованих функціональних показників, передбачених цим

Договором та Технічною специфікацією, але в будь-якому випадку не може бути більше 3-х місяців після успішного проведення Комплексного випробування.

10.10. Всі прибутки, отримані в період проведення комплексного випробування, гарантійних випробувань Об'єкту реконструкції, включаючи прибутки від виробництва електричної енергії, належать Замовнику.

10.11. Після підписання Акта робочої комісії і проведення гарантійних випробувань складається Акт готовності Об'єкта реконструкції до експлуатації, відповідно до встановленої чинним законодавством України формою.

10.12. Якщо під час приймання Об'єкта в експлуатацію за результатами гарантійних випробувань не буде досягнуто гарантійних показників згідно статті 11 цього Договору, Сторонами складається відповідний акт, в якому відображаються результати випробувань та встановлюється строк для усунення недоліків та повторних випробувань.

10.13. У випадку недосягнення гарантійних показників при повторному випробуванні, Підрядник несе відповідальність, передбачену п. 16.9 цього Договору, при цьому, Підрядник й надалі зобов'язаний виконувати все необхідне для досягнення гарантійних технічних показників.

10.19. Підрядник повинен представити Замовнику документацію, а саме:

- до підписання Акту робочою комісією: паспорт на об'єкт реконструкції, сертифікати і технічні паспорти та / або формуляри на знову встановлене обладнання та механізми;

- до підписання Акта готовності Об'єкта реконструкції до експлуатації: документ, що підтверджує гарантовані функціональні показники.

10.20. У разі виявлення невідповідностей закінченого реконструкції Об'єкту реконструкції проектній документації, вимогам державних стандартів, будівельних норм і правил, Підрядник зобов'язується своїми силами усунути виявлені невідповідності у вказаний Замовником термін.

10.21. Сторони обумовлюють, що Замовник володіє винятковими правами на створювані в результаті виконання Робіт об'єкти інтелектуальної власності без обмеження по часу і території.

11 ГАРАНТІЇ

11.1. Підрядник гарантує

монтаж металоконструкцій у відповідності з вимогами:

- -СНІП 2.01.07-85 „Навантаження і дії”
- -СНІП 11-23-81* „Стальні конструкції. Норми проектування”
- -СНІП 111-4-80 „Техніка безпеки при будівництві”
- -СНІП 3.05.05-84 „Технологічне обладнання і технологічні трубопроводи”.

11.2 Фарбування та антикорозійний захист згідно СНІП 2.03.11-85 „Захист будівельних конструкцій від корозії” слід виконувати емаллю ПФ-115 (ГОСТ 6465-76) в два шари по ґрунту ГФ-021 в два шари.

11.3. Матеріали та обладнання, які будуть поставляться для БМР повинні бути новими (2010-2011pp), мати відповідну технічну документацію, сертифікати.

11.4. Учасник повинен гарантувати безперебійну і надійну експлуатацію технологічного обладнання та трубопроводів протягом гарантійного терміну експлуатації – 24 місяці від дня приймання об'єкта замовником.

11.5. Учасник повинен гарантувати досягнення номінальної продуктивності установки попереднього очищення води станційної ХВО в 500м³/год та нормативну нейтралізацію скидних вод з ХВО з повторним частковим їх використанням.

11.6. Учасник повинен гарантувати відповідність норм якості води на виході з установки попереднього очищення при її номінальній продуктивності вимогам СОУ НEE 37.508:207 - вміст завислих речовин не більше 2 мг/л

11.7. Відповідність технічних характеристик Об'єкта вимогам технічного завдання, технічної специфікації, державним або міжнародним стандартам.

11.8. Організація сервісного обслуговування протягом гарантійного терміну.

11.9. Гарантійний термін економічної та надійної роботи обладнання (повний розрахунковий

термін служби елементів, частин, вузлів обладнання і, які пройшли реконструкцію) має бути не менше 15 років;

11.10. Підрядник несе повну відповідальність за якість обладнання, виробів і матеріалів за визначеними показниками надійності і ресурсами роботи.

11.11. Під час гарантійного терміну експлуатації Об'єкта Підрядник своїми силами або за свій рахунок усуває недоробки та дефекти що виникли по його вині.

11.12. Гарантійні строки продовжуються на час, протягом якого виконані роботи і змонтоване обладнання не могли експлуатуватися внаслідок виявлених недоліків (дефектів).

12 Гарантійні зобов'язання

12.1. Підрядник підтверджує, що Об'єкт реконструкції та проектна документація не будуть мати недоліків і будуть відповідати умовам цього Договору, будівельним нормам і правилам, та іншим нормативним вимогам.

12.2. Гарантійний термін на Об'єкт реконструкції становить 24 місяці з дати видачі Інспекцією ДАБК зареєстрованого Сертифіката про прийняття в експлуатацію енергоблоку.

12.3. Протягом гарантійного терміну Підрядник за свій рахунок, а також у терміни, зазначені Замовником, зобов'язується усунути дефекти, виявлені у виконаних за даним Договором робіт, включаючи використане при їх виконанні обладнання. Для усунення дефектів і / або недоліків, проведення ремонтних робіт Підрядник може за свій рахунок і за згодою Замовника демонтувати і видалити з Об'єкту реконструкції будь-яке дефектне обладнання, якщо характер дефекту та / або збиток устаткуванню з-за цього дефекту не дозволяє виконати ремонт на місці. Витрати Підрядника включають всі можливі витрати, які можуть бути понесені при виконанні ремонту.

12.4. Відповідальність Підрядника за дефекти або збиток виключається:

- якщо пошкодження є результатом помилкової або халатної дії персоналу Замовника та / або іншого некваліфікованого використання Об'єкта реконструкції Замовником або третьою стороною, залученої Замовником;

- якщо експлуатаційним персоналом Замовника не виконуються вказівки переданого Підрядником керівництва з експлуатації та технічного обслуговування.

12.5. Замовник протягом 24 годин з моменту виявлення недоліків та / або дефектів направляє факсограму Підряднику в якій вказує місце і час, коли Підряднику необхідно прибути для складання Акту виявлених недоліків.

Підрядник зобов'язується направити свого уповноваженого представника для участі у складанні Акта виявлених недоліків, а Замовник на даний термін має право на власний розсуд призупинити експлуатацію Об'єкта реконструкції. Якщо представник Підрядника не з'явився у встановлений термін і не узгодив із Замовником більш тривалий термін для прибуття, Акт виявлених недоліків складається Замовником в односторонньому порядку.

Виявлені недоліки, дефекти зазначені в Акті виявлених недоліків, повинні бути усунені Підрядником за свій рахунок у термін, зазначений в Акті виявлених недоліків.

12.6. У разі виникнення спірних питань, Замовник та / або Підрядник має право залучити організацію, що має право і досвід проведення досліджень подібного роду, висновки якої є обов'язковими для виконання Сторонами. Оплата дослідження здійснюється Стороною, що ініціює проведення такого дослідження, а потім його вартість відшкодовується Стороною, проти якої винесено висновок.

12.7. Якщо ремонт, заміна або виправлення дефекту може вплинути на працездатність Об'єкту реконструкції, Замовник має право направити Підряднику повідомлення з вимогою проведення функціональних випробувань відремонтованої дефектної частини безпосередньо після закінчення ремонту, при цьому Підрядник зобов'язаний виконати такі випробування за свій рахунок.

12.8. Якщо Підрядник протягом терміну, зазначеного Замовником, не усуне виявлені в період гарантійного терміну недоліки, дефекти та / або пошкодження, то Замовник після письмового

повідомлення Підряднику, вправі усунути недоліки своїми силами, або із залученням третіх осіб.

У даному випадку всі пов'язані з таким усуненням недоліків витрати і понесені збитки компенсуються Підрядником протягом 10 (десяти) банківських днів з моменту отримання письмової вимоги Замовника або, у разі несплати, вони можуть бути утримані Замовником з суми банківської гарантії виконання зобов'язань або з грошових коштів, що підлягають сплаті Підряднику за цим Договором.

12.9. Якщо в період гарантійного терміну Обладнання не може експлуатуватися через дефекти, гарантійний термін повинен бути продовжений на період, що дорівнює періоду, протягом якого Замовник не міг з вищезгаданих причин використовувати Обладнання.

13 Ризики знищення або пошкодження об'єкта

13.1. Ризик випадкового знищення або пошкодження Об'єкта до його прийняття Замовником несе Підрядник, крім випадків виникнення ризику внаслідок обставин, що залежали від Замовника. Сторони будуть регулювати свої зобов'язання, пов'язані з цим ризиком, із урахуванням положень Загальних умов.

13.2. Повідомлення про пошкодження об'єкта будівництва, відповідальність за виникнення якого несе Підрядник, надсилається Замовником Підряднику протягом 3-х робочих днів після його виявлення. Пошкодження підлягає усуненню Підрядником у строки, узгоджені Сторонами із урахуванням його складності та обсягів. Підрядник повідомить Замовника про вжиті заходи протягом 3-х робочих днів після усунення пошкодження.

14. УПРАВЛІННЯ РОБОТАМИ НА МАЙДАНЧИКУ

14.1. Підрядник повинен організувати робочий офіс в місці виконання робіт з Об'єкту реконструкції і призначити в ньому постійного уповноваженого статутом або дорученням представника до закінчення Гарантійних випробувань за Об'єктом реконструкції. Представник повинен мати необхідний обсяг повноважень для оперативного вирішення питань технічного і організаційного характеру.

14.2. Підрядник щодо своїх співробітників на території виконання Робіт повинен дотримуватися дисциплінарної процедури, встановленої Замовником. Замовник має право заперечувати проти присутності на території виконання Робіт будь-якого представника або співробітника Підрядника, якщо, на думку Замовника, цей співробітник веде себе неналежним чином, некомпетентний і / або халатний. Підрядник зобов'язаний відкликати такого небажаного співробітника і знайти йому кваліфіковану заміну.

14.3. Підрядник повинен співпрацювати з усіма іншими підрядниками, які здійснюють роботи на території виконання робіт по об'єкту реконструкції. Підрядник повинен організувати виконання Робіт таким чином, щоб з максимально можливою мірою зменшити перешкоди для робіт інших підрядників. Замовник повинен прийняти рішення з будь-якої розбіжності або конфлікту, що виникає між Підрядником та іншими підрядниками або Підрядником і персоналом Замовника, з приводу їх роботи. Підрядник повинен своєчасно проінформувати Замовника про будь-які дефекти в роботах інших підрядників, які можуть вплинути на роботи Підрядника. Після перевірки Замовник повинен визначити коректувальні заходи, необхідні для виправлення цієї ситуації, і це рішення Замовника повинно бути обов'язковим для Підрядника.

14.4. Діяльність підрядників, що працюють на території виконання робіт по Об'єкту реконструкції, буде координуватися Замовником з урахуванням термінів виконання спільно затвердженого Плану виконання робіт по об'єкту реконструкції, і рішення Замовника буде остаточним при вирішенні будь-яких розбіжностей або конфліктів між Підрядником та іншими підрядниками та агентами Замовника. Ці рішення Замовника не можуть бути підставою для додаткової компенсації або збільшення часу робіт для Підрядника.

Замовник має право проводити щоденні збори уповноважених представників усіх підрядників на території Об'єкта реконструкції, в час та в місці, вказаному Замовником. Підрядник повинен бути присутнім на цих зборах і має суворо дотримуватися цих рішень при проведенні своїх робіт.

14.5. Якщо Підрядник відстає від термінів, погоджених у Календарному графіку виконання робіт, він повинен вжити необхідних зусиль для того, щоб усунути затримку і повинен повідомляти про причини відставання та своїх діях Замовнику у письмовій формі.

Замовник, тим не менш, не несе відповідальності за забезпечення додаткових сил і / або матеріалів або ресурсів або будь-якій іншій допомозі Підряднику, за винятком координаційної роботи між Підрядниками як встановлено раніше.

Підрядник повинен мати у своєму офісі, організованому в місці виконання Робіт, копії всіх креслень, специфікацій та іншої документації по цьому Договору, необхідної для виконання Робіт.

15 Права та обов'язки сторін

15.1. Замовник зобов'язується:

15.1.1. Надати Підряднику будівельний майданчик (фронт робіт), про що Сторонами підписується Акт прийому - передачі будівельного майданчика (фронт робіт), а також майданчик для складування демонтованих обладнання, матеріалів, обладнання та інших матеріальних ресурсів Підрядника.

15.1.2. Сприяти Підрядникові у виконанні демонтажних, монтажних, будівельних і пуско-налагоджувальних робіт.

15.1.3. Прийняти в порядку і строки, встановлені цим Договором, а також оплатити виконані Підрядником демонтажні, монтажні, будівельні і пуско-налагоджувальні роботи.

15.1.4. Забезпечити на строк виконання робіт за цим договором місця підключення до води, електроенергії та каналізації, а Підрядник компенсувати надані Замовником матеріальні ресурси в порядку встановленим цим Договором.

15.1.5. Сприяти Підряднику в розселенні його робітників та робітників субпідрядників.

15.1.6. Сприяти Підряднику в отриманні останнім в уповноважених українських організаціях і установах всіх дозволів, погоджень, сертифікатів, атестацій, необхідних для виконання цього Договору.

15.2. Замовник має право:

15.2.1. Достроково, в односторонньому порядку, розірвати цей Договір у разі невиконання та (або) неналежного виконання зобов'язань Підрядником, передбачених цим Договором, письмово повідомивши про це його у строк за 14 календарних днів до дати розірвання договору.

15.2.2. Відмовитися від приймання виконаних Підрядником демонтажних, монтажних, будівельних і / або пуско-налагоджувальних робіт у разі виявлення недоліків та інших відступів від вимог Договору, проектної документації, будівельних норм і правил, інших нормативних вимог.

15.2.3. Здійснювати в будь-який час, не втручаючись у господарську діяльність Підрядника (субпідрядника), технічний нагляд і контроль за ходом, якістю, вартістю та обсягами виконаних робіт, а також якістю використовуваних обладнання та матеріалів.

15.2.4 Відмовитися від даного Договору та вимагати відшкодування збитків, якщо Підрядник своєчасно не розпочав виконувати демонтажні, монтажні, будівельні і / або пуско-налагоджувальні роботи або виконує їх настільки повільно, що завершення їх у строк, встановлений у Календарному графіку виконання робіт, стає неможливим.

15.2.5. Якщо під час виконання роботи стане очевидним, що вона не буде виконана належним чином, Замовник має право призначити Підрядникові строк для усунення недоліків, а в разі невиконання Підрядником цієї вимоги— відмовитися від цього Договору та вимагати відшкодування збитків або доручити виправлення роботи іншій особі за рахунок Підрядника.

15.2.6. Контролювати виконання робіт у строки, встановлені цим Договором.

15.2.7. Зменшувати обсяг виконання робіт та загальну вартість цього Договору залежно від

реального фінансування видатків. У такому разі Сторони вносять відповідні зміни до цього Договору.

15.2.8 Повернути Підряднику акт прийняття виконаних підрядних робіт, рахунок-фактуру без здійснення оплати у разі наявності помилок та в разі неналежного оформлення документів у відповідності до вимог цього Договору (відсутність печатки, підписів тощо).

15.2.9. Здійснювати контроль і технічний нагляд за ходом виконання робіт, за якістю, фізичними обсягами робіт та вартісними показниками, відповідністю виконаних робіт проекту, будівельним нормам і правилам, а матеріалів, конструкцій та обладнання – державним стандартам і технічним умовам, паспортам, не втручаючись при цьому в оперативно-господарську діяльність Підрядника. При виявленні відхилень Замовник надає Підряднику розпорядження про їх усунення.

15.2.10. Коригувати хід робіт шляхом видачі завдань Підряднику без втручання в оперативно-господарську діяльність Підрядника.

15.2.11. Вимагати від Підрядника виправлення за свій рахунок виявлених відхилень від проекту і умов Договору, що погіршили роботу, і затримати остаточний розрахунок до їх усунення.

15.2.12. У будь-який час до закінчення роботи відмовитися від цього Договору, виплативши Підрядникові плату за виконану частину роботи.

15.2.13. Якщо Підрядник відступив від умов цього Договору підряду, що погіршило роботу, або допустив інші недоліки в роботі, Замовник має право за своїм вибором вимагати безоплатного виправлення цих недоліків у розумний строк або виправити їх своїми силами за рахунок Підрядника або відповідного зменшення оплати за роботу.

15.2.14. За наявності у роботі істотних відступів від умов Договору підряду або інших істотних недоліків вимагати розірвання Договору та відшкодування збитків.

15.2.15. В процесі виконання робіт за Договором, у випадку виявлення помилок/відхилень у проектній документації від нормативних вимог чи законодавства, Замовник має право обґрунтовано вимагати від Підрядника внесення необхідних коригувань і виправлень в проектну документацію, а Підрядник зобов'язаний такі вимоги Замовника виконати.

15.3. Підрядник зобов'язаний:

15.3.1. Забезпечити виконання робіт у строки, встановлені цим Договором.

15.3.2. Забезпечити виконання робіт, поставку обладнання, якість яких відповідає умовам, установленим цим Договором.

15.3.3. Розробити та передати Замовнику у 4 екземплярах проектної документації на паперовому носії та електронну версію кошторисної частини з розширенням ІБД, та гарантувати, що розроблена проектна документація за обсягом проектування, якістю виконання робіт та комплектністю, відповідає вимогам ДБН А.2.2-3-2004 «Склад, порядок, розроблення, погодження та затвердження проектної документації для будівництва». Робочі креслення розробляти згідно з вимогами нормативних документів – комплексу А.2.4 «Система проектної документації для будівництва» (СПДБ).

15.3.4. Необхідні інженерні вишукування, у тому числі обстеження несучих конструкцій об'єкта технічного переоснащення, виконувати в обсязі предмету закупівлі. Розділ Протипожежний захист енергетичних підприємств розробляти з дотриманням вимог НАПБ 05.028-2004 «Протипожежний захист енергетичних підприємств, окремих об'єктів і енергоагрегатів», НАПБ 05.030-2001. «Інструкція з проектування та експлуатації протипожежного захисту автоматичними установками водяного пожежогасіння кабельних споруд», НАПБ В.05.023-2001/111 «Інструкція із застосування вогнегасних покриттів кабелів в кабельних спорудах», а також інших діючих норм, правил і інструкцій.

15.3.6. У разі залучення субпідрядників – контролювати та відповідати за якість виконаних ними робіт. Субпідрядні договори не змінюють зобов'язань Підрядника перед Замовником. Приймання та оплату робіт, виконаних субпідрядниками, здійснює Підрядник.

15.3.7. Виконувати роботи за даним договором якісно, відповідно до вимог діючих нормативних документів, графіку виконання робіт і не допускати відхилень від проектно-кошторисної документації. У разі виникнення необхідності змін до ПКД, Підрядник направляє для узгодження свої пропозиції Замовнику.

15.3.8. За свій рахунок усувати неякісні і виконані з відхиленням від проекту роботи.

15.3.9. Своєчасно повідомляти Замовника про готовність до приймання об'ємів робіт, що є предметом Договору.

15.3.10. Здійснювати самостійно відповідно до узгоджених термінів будівництва подачу на об'єкт необхідних конструкцій і матеріалів, обладнання в об'ємі зобов'язань Підрядника за цим Договором, контролювати якість, комплектність поставки цих ресурсів, нести повну відповідальність за їх випадкову втрату і пошкодження до моменту прийняття об'єкта в експлуатацію Замовником.

15.3.11. В процесі виконання робіт – здійснювати систематичне, а після завершення робіт – остаточне прибирання робочих місць від залишків матеріалів і відходів, що утворилися в процесі виконання робіт на об'єкті.

15.3.12. Гарантувати якість виконаних робіт, якість використаних для виконання робіт матеріалів, відповідність виконаних робіт нормам та вимогам, досягнення обладнанням відповідних проектних показників та можливість експлуатації його впродовж гарантійного терміну.

15.3.13. Впродовж гарантійного терміну, вказаного у цьому Договорі гарантувати незмінність показників роботи обладнання за надійністю, продуктивністю та економічністю. При виявленні в цей період дефектів у виготовленому обладнанні Підрядник гарантує усунення їх своїми силами і за свій рахунок.

15.3.14. Надавати Замовнику документи, що підтверджують якість матеріалів і обладнання, що використовуються. Підрядник гарантує відповідність якості матеріалів і обладнання, що використовуються ним для виконання Робіт.

15.3.15. Відповідно до чинних норм України оформити та передати Замовнику, до здачі Об'єкта в експлуатацію, всю виконавчо-технічну документацію, паспорти та сертифікати на використані матеріали, звіт про використання матеріальних ресурсів, акти прихованих робіт, протоколи випробувань виконаних Робіт, акти прийняття в експлуатацію Об'єкта, підписані представниками відповідних міських служб, акти здачі-прийняття виконаних робіт, та інші документи, необхідні для здачі Об'єкта в експлуатацію.

15.3.16. Звільнити майданчик (фронт робіт) після завершення Робіт (очистити від сміття, непотрібних матеріальних ресурсів, тимчасових споруд тощо). Якщо Підрядник не виконає зазначені зобов'язання, Замовник після попередження Підрядника у п'ятиденний термін, може звільнити майданчик (фронт робіт) своїми силами або із залученням третіх осіб. Витрати Замовника, пов'язані з виконанням зазначених робіт, компенсуються Підрядником.

15.3.17. Під час виконання робіт забезпечити дотримання своїми працівниками та працівниками Субпідрядника вимог з протипожежної безпеки, техніки безпеки, охорони праці і охорони довкілля. У випадку невиконання цих умов Підрядник відшкодовує Замовнику понесені ним витрати пов'язані з неналежною організацією та виконанням робіт.

15.4. Підрядник має право:

15.4.1. Своєчасно та в повному обсязі отримувати плату за виконанні роботи та послуги.

15.4.2. На дострокове виконання робіт за письмовим погодженням Замовника.

16 Відповідальність Сторін

16.1. Підрядник несе ризик випадкового знищення та / або випадкового пошкодження Об'єкта реконструкції до дати прийняття Об'єкта реконструкції в експлуатацію, що підтверджується видачею Інспекцією ДАБК сертифіката, за винятком випадків, коли це сталося внаслідок обставин, що залежали від Замовника.

16.2. У разі невиконання або несвоєчасного виконання зобов'язань, а саме порушення Підрядником термінів виконання проектних, демонтажних, монтажних, будівельних, пусконаладжувальних робіт, випробувань та / або послуг, більше ніж на 30 календарних днів, Підрядник сплачує Замовнику пеню у розмірі 0,1 % від вартості проектних, демонтажних, монтажних, будівельних, пусконаладжувальних робіт, випробувань та / або послуг, з яких допущено прострочення виконання, за кожен день такого прострочення, а за прострочення

понад тридцять днів додатково стягується штраф у розмірі 7 % вказаної вартості.

16.3. У випадку розірвання Договору у зв'язку з невиконанням або неналежним виконанням зобов'язань Підрядником за цим Договором, Підрядник повертає Замовнику кошти – суму основного боргу, отриманого як передоплата (невідпрацьовану частину передоплати), з урахуванням індексу інфляції, відсотків за користування сумою передоплати у розмірі облікової ставки НБУ, що діє в період з дати передоплати до моменту направлення вимоги про її повернення.

Підрядник зобов'язується повернути отримані в якості передоплати грошові кошти Замовнику за його першою вимогою протягом 3-х банківських днів з дати отримання такої вимоги.

За прострочення повернення коштів понад три банківські дні, Підрядник, крім сплати відсотків, що продовжують сплачуватися до моменту фактичного повернення коштів, та індексу інфляції за весь період прострочення, зобов'язаний сплатити пеню у розмірі 0,3% від неповерненої суми за кожний день прострочення, але не більше подвійної облікової ставки НБУ, що діяла в період за який сплачується пеня.

16.4. Сплата штрафних санкцій та/або відшкодування збитків, встановлених цим Договором, не звільняє Сторони від обов'язку виконати в повному обсязі зобов'язання, передбачені цим Договором.

16.5. Підрядник несе відповідальність за:

- наявність ліцензій та дозволів;
- кваліфікацію персоналу, осіб, відповідальних з безпечно виконання робіт, переміщення вантажів і осіб, що мають право управляти ВПМ з підлоги;
- випадки травматизму, які трапились з його (Підрядника) вини.

16.6. Період відповідальності Підрядника за дефекти у виконаних роботах встановлюються відповідно до цього Договору та чинного законодавства України.

16.7. У разі виконання або неналежного виконання Підрядником проектних, демонтажних, монтажних, будівельних, пусконаладжувальних робіт, випробувань та / або послуг з ознайомлення представників Замовника з відступом від положень даного Договору, проектної документації, будівельних норм і правил, інших нормативних вимог, Підрядник сплачує Замовнику штраф у розмірі 20% вартості неякісно виконаних проектних, демонтажних, монтажних, будівельних, пусконаладжувальних робіт, випробувань та / або послуг.

16.8. У випадку порушення Підрядником зобов'язання щодо усунення дефектів або заміни неякісного обладнання протягом гарантійного строку, останній сплачує Замовнику штраф у розмірі 8 відсотків від вартості договору.

16.9. При не досягненні Об'єкту реконструкції необхідних гарантійних показників, зазначених у Технічній специфікації і статті 11 Договору, не усунення Підрядником таких недоліків у терміни, зазначені Замовником, Підрядник зобов'язаний сплатити Замовнику штраф у розмірі 20% від вартості Договору. Сплата штрафу не звільняє підрядника від обов'язку виконати в повному обсязі зобов'язання, передбачені цим Договором.

16.10. Замовник має право вимагати від Підрядника при відповідному обґрунтуванні відсторонення від виконання Робіт і / або заміни працівників Підрядника у разі прийняття ними некомпетентних рішень, порушення технологічної дисципліни, порушень правил і норм техніки безпеки.

16.11. У випадку прострочення оплати вартості виконаних робіт, Замовник сплачує Підряднику вартість виконаних робіт з урахуванням інфляційних втрат та трьох відсотків річних за весь час прострочення.

17. Обставини непереборної сили

17.1. Сторони звільняються від відповідальності за невиконання або неналежне виконання зобов'язань за цим договором у разі виникнення обставин непереборної сили, які не існували під час укладання договору та виникли поза волею Сторін (аварія, катастрофа, стихійне лихо, епідемія, епізоотія, війна тощо).

17.2. Сторона, що не може виконувати зобов'язання за цим договором унаслідок дії обставин

непереборної сили, повинна не пізніше ніж протягом 5 календарних днів з моменту їх виникнення повідомити про це іншу сторону у письмовій формі.

17.3. Доказом виникнення обставин непереборної сили та строку їх дії є відповідні документи, які видаються компетентним органом.

17.4. У разі коли строк дії обставин непереборної сили продовжується більше _____ місяців, кожна із Сторін в установленому порядку має право розірвати цей договір.

18. Вирішення спорів

18.1. У випадку виникнення спорів або розбіжностей Сторони зобов'язуються вирішувати їх шляхом взаємних переговорів та консультацій.

18.2. У разі недосягнення Сторонами згоди спори вирішуються у судовому порядку.

18.3. При не досягненні згоди, спори підлягають вирішенню за чинним законодавством України у господарському суді за місцезнаходженням відповідача, якщо інше не передбачено чинним законодавством України.

18.4. Правом цього Договору є право України.

19. Строк дії договору

19.1. Договір вступає в силу з дати письмового повідомлення Замовника про прийняття рішення НКРЕ щодо затвердження інвестиційної складової по проекту реконструкції бл.№7 БТЕС, і діє до _____ (закінчення гарантійного терміну), а в частині зобов'язань Сторін – до повного їх виконання.

19.2. Закінчення строку Договору не звільняє сторони від відповідальності за його порушення, яке мало місце під час дії Договору.

19.3. Цей Договір укладається і підписується у 2-х примірниках, що мають однакову юридичну силу.

20. Інші Умови

20.1. Жодна із Сторін не має права без попередньої письмової згоди іншої Сторони передавати свої права та обов'язки по цьому Договору третім особам.

20.2. Всі правовідносини, які виникають з цього договору або пов'язані з ним, регламентуються цим Договором і відповідними нормами чинного в Україні законодавства.

20.3. У відповідності до Закону України «Про оподаткування прибутку підприємств» Сторони обумовлюють, що Замовник і Підрядник мають статус платника податку на прибуток на _____ підставах.

20.4. У разі зміни поштових та/або банківських реквізитів однієї зі Сторін, її найменування, остання зобов'язана письмово повідомити про це іншу Сторону протягом п'яти днів з дня такої зміни і бути ініціатором укладення додаткової угоди.

20.5. Сторони погодились, що документи, якщо вони відправлені рекомендованим листом, вважаються надісланими з дати їх відправлення однією Стороною іншій за адресою, зазначеною у цьому Договорі. Сторона вважається такою, що знала про зміну адреси іншої Сторони, виключно у разі укладення Сторонами відповідної додаткової угоди до цього Договору.

20.6. Сторони підтверджують, що цей Договір підписано ними при повному розумінні його термінології та умов, а також уповноваженими на його підписання представниками Сторін, та підтверджують достовірність даних про Сторони, наведені у цьому Договорі.

20.7. Будь-які зміни та доповнення Договору та інших договірних документів вважаються дійсними, якщо вони будуть оформлені в письмовій формі та підписані Сторонами.

20.8. Цей Договір складений українською мовою в двох ідентичних екземплярах, що мають рівну юридичну силу, по одному екземпляру для кожної із Сторін.

20.9. Підрядник підтверджує, що він володіє достатнім обсягом правочинів та повноважень, необхідних для виконання всіх видів Робіт та послуг за цим Договором.

20. ДОДАТКИ ДО ЦЬОГО ДОГОВОРУ

1. Додаток № 1. Технічна специфікація (з вартістю обладнання, робіт, послуг);
Додаток № 2. Календарний графік виконання робіт

**ПІДПИС
МП
(УЧАСНИКА)**

Технічне завдання до конкурсних торгів № 380-11
„Роботи з реконструкції хімводоочистки ”

1. Загальні дані
2. Характеристика реконструкції і техпереоснащення
3. Характеристика об'єкту реконструкції
4. Характеристика існуючої хімводоочистки
5. Предмет закупівлі
6. Умови поставки та загальні вимоги
7. Порядок приймання та контролю
8. Зобов'язання Підрядника на виконання робіт
9. Порядок розрахунків
10. Терміни виконання робіт
11. Гарантії.

1. Загальні дані: Назва будівництва переоснащен-	Реконструкція та технічне
	ня установки попереднього очищення води станційної хіміводоочистки (ХВО) Бурштинської ТЕС
Будівельний майданчик	Відокремлений підрозділ Бурштинська ТЕС ПАТ „Західенерго”, м. Бурштин, Івано-Франківської області, 77112, Україна
Замовник	Публічне акціонерне товариство „Західенерго”, діюче на основі Статуту і має основний офіс за адресою: м. Львів, вул. Козельницька, 15, 79026, Україна
Вантажоодержувач	Код одержувача вантажу - № 1300 Код станції 388103 Бурштин, Львівської залізниці.
Терміни реконструкції та техпереоснащення	П'ять місяців з моменту підписання Договору, відповідно до календарного графіку виконання робіт (календарний графік робіт має бути запропонований Учасником в конкурсній пропозиції)
Термін прийняття об'єкту (здавання „під ключ”) включаючи гарантійні випробування	По факту завершення пусконаладжувальних робіт, а також місячноготерміну підконтрольної експлуатації установки попереднього очищення води ХВО.

2. Характер та мета реконструкції і переоснащення

Роботи з реконструкції та техпереоснащення установки попереднього очищення вхідної води станційної ХВО Бурштинської ТЕС, що є Предметом закупівлі даних конкурсних торгів, входить в склад робіт по реалізації проекту реконструкції енергоблоку ст.№7 Бурштинської ТЕС, який виконується у відповідності розпорядження Комітету Міністрів України №648-р від 08.09.2004р. „Про заходи щодо реконструкції та модернізації теплоелектростанцій і теплоелектроцентралей у період до 2020 року” та наказу МПНЕУ №236 від 17.06.2010р. з метою забезпечення енергообладнання станції та споживачів теплової енергії якісною знесоленою водою та гарячим водопостачанням.

3. Характеристика об'єкту реконструкції

Бурштинська ТЕС встановленою потужністю 2400 МВт (12 енергоблоків по 200 МВт в складі основного обладнання яких – котли ТП-100 (100А) „ТКЗ”, парові турбіни К-200-130 „ЛМЗ”) розташована в бкм на південний схід від м. Бурштин, Галицького району Івано-Франківської області.

Видача потужності з Бурштинської ТЕС здійснюється системою секційонованих шин

ВРП дев'ятьма повітряними лініями: ПЛ-220кВ -4шт, ПЛ-330кВ -4шт, ПЛ-400кВ -1шт.

Бурштинська ТЕС, як відокремлений підрозділ ПАТ „Західенерго” НАК „Енергетична Компанія України” з 1 липня 2002 року працює відокремлено від ОЕС України паралельно і під контролем UCTE (ENTSO-E), забезпечуючи енергопостачання трьох областей Західної України (Закарпатської – повністю, Івано-Франківської та Львівської – частково), а також експорт.

Робота Бурштинської ТЕС в „Острові” вимагає відновлення виробничого потенціалу та розроблення і здійснення комплексу робіт, що спрямовані на виконання технічних вимог ENTSO-E, де однією з них є реконструкція і технічне переоснащення існуючої водопідготовки для технологічних потреб енергообладнання та відпуску теплової енергії споживачам. Першим етапом реконструкції і техпереоснащення станційної ХВО в „ТЕО реконструкції і технічного переоснащення енергоблоку ст.№7 БТЕС” внесено і затверджено реконструкцію та техпереоснащення установки попереднього очищення вхідної води станційної хімводоочистки (ХВО), що і є предметом закупівлі доданих конкурсних торгів.

4. Характеристика існуючої хімводоочистки

До складу існуючої хімводоочистки входять :

4.1. Технологічна схема ХВО (рис.1)

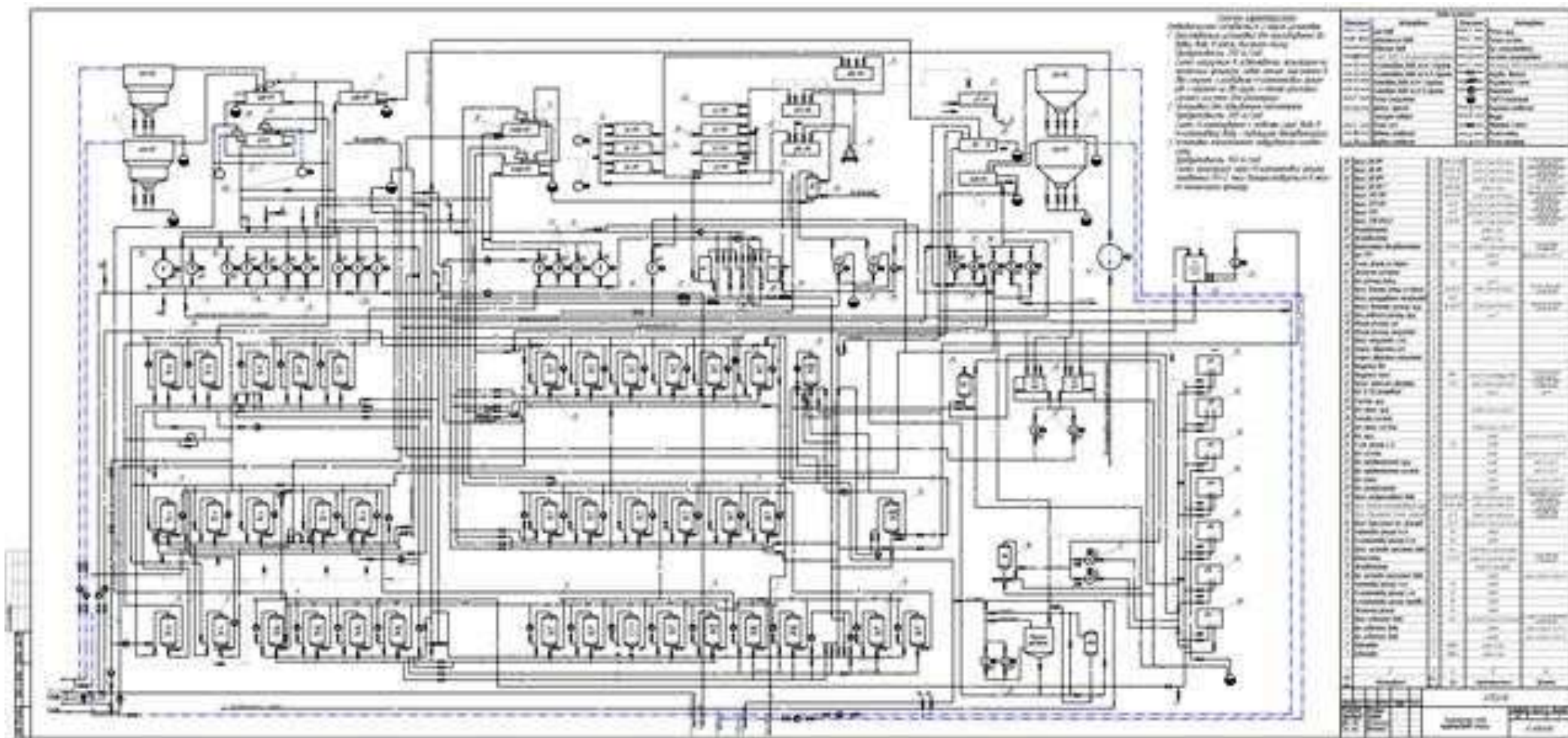

Технологічна схема ХВО (рис.1)

(схему можна отримати на БТЕС, контактна особа - Мухін О.О., тел. (03438) 57-292)

4.2. Знесолююча установка продуктивністю 250 т/годину.

Проектна схема установки: **«Коагуляція води в освітлювачах, фільтрація на механічних фільтрах, знесолення на фільтрах першого і другого ступеня $H_{Ims} - H_{Iocn} - A_I - D - H_{II} - A_{II}$ »**. (схему можна отримати на БТЕС, контактна особа - Мухін О.О., тел. (03438) 57-292)

Вхідною водою для знесолюючої установки служить вода із водосховища Бурштинської ТЕС, яка характеризується наступними показниками (середнє значення за період 2005-2010рр.):

1. Завислі речовини, мг/дм ³	24
2. Сухий залишок, мг/дм ³	524
3. Прожарений залишок, мг/дм ³	338
4. Втрати при прокалюванні, мг/дм ³	186,2
5. Лужність, мг-екв/дм ³	4,15
6. Твердість, мг-екв/дм ³	6,24
7. Сульфати, мг/дм ³	132
8. Хлориди, мг/дм ³	17,0
9. Кремнієва кислота (розчинна), мг/дм ³	12,0
10. Кремнієва кислота (загальна), мг/дм ³	14,3
11. Фосфати, мг/дм ³	0,7
12. Нітрати, мг/дм ³	2,49
13. Нітрити, мг/дм ³	0,136
14. Аміак, мг/дм ³	0,33
15. Мідь, мг/дм ³	0,014
16. Залізо (загальне), мг/дм ³	0,25
17. Кальцій, мг/дм ³	100,46
18. Магній, мг/дм ³	14,65
19. Окисність (перманганатна), мгО ₂ /дм ³	5,06
20. рН	8,22
21. Вугільна кислота, мг/дм ³	0,66
22. Нафтопродукти, мг/дм ³	0,39
23. Гумати, мг-екв/дм ³	0,199
24. Мінеральний залишок, мг/дм ³	436,6
25. Натрій, мг/дм ³	23,2

Фактична схема знесолюючої установки відрізняється від проектної відсутністю коагуляції води в освітлювачах. Існуючі освітлювачі працюють як проміжні баки.

4.3. Установка пом'якшення води для підживлення тепломережі з відкритим водорозбором. Продуктивність установки - 200 т/годину.

Проектна схема установки: **« H -катіонування з «голодною» регенерацією, декарбонізація»**. Фактична схема роботи установки: **«Фільтрація на механічних фільтрах, спільних із знесолюючою установкою, H -катіонування, підмішування сирі води, декарбонізація»**. (схеми можна отримати на БТЕС, контактна особа - Мухін О.О., тел. (03438) 57-292)

По проекту вхідною водою для установки передбачена артезіанська вода, якість якої відповідає вимогам ГОСТ 2874-82 "Вода питьевая. Гигиенические требования и контроль за качеством".

В дійсності вхідною водою для установки пом'якшення води є поверхнева вода із водосховища Бурштинської ТЕС, тобто та ж вода, що і для знесолюючої установки. Таке рішення не відповідає вимогам норм проектування теплових електричних станцій, Правил

технічної експлуатації електричних станцій і мереж і санітарних норм.

4.4. Установка нейтралізації стічних вод ХВО.

Для нейтралізації стічних вод існує один бак-нейтралізатор об'ємом 500 м³ з плоским дном.

4.5. Склад реагентів.

Склад реагентів, розрахований на прийом і зберігання наступних реагентів:

- коагулянту;
- хлориду натрію;
- сірчаної кислоти;
- розчину їдкого натрію;
- фосфату;
- хлорного вапна.

Склади коагулянту і хлориду натрію розраховані на мокре зберігання реагентів.

Основне обладнання ХВО (п.4.1-4.5) експлуатується більше 40 років є фізично зношеним і морально застарілим. Діюча хімоводоочистка запроєктована та побудована за нормами, які діяли в 60-х роках минулого століття.

Відсутність на ХВО БТЕС ефективної установки попереднього очищення вхідної води призводить до значного навантаження на іонобмінні матеріали, ненормативного терміну їх експлуатаційного „зносу”, підвищення витрат реагентів для їх регенерації, перевитрат води на власні потреби, тобто спричиняє ненадійність роботи ХВО в цілому.

5. Предмет закупівлі

„Роботи Генпідряду з реконструкції і технічного переоснащення установки попереднього очищення вхідної води станційної ХВО Бурштинської ТЕС.”

Замовник має намір найняти Генпідрядника з виконання комплексу робіт з реконструкції і технічного переоснащення установки попереднього очищення вхідної води станційної ХВО Бурштинської ТЕС в рамках вимог „Техніко-економічного обґрунтування реконструкції і технічного переоснащення енергоблоку №7, ВАТ „Західенерго” Бурштинська ТЕС” (шифр роботи 22.05.ПЗ.1 ВАТ „Львів ТЕП”), а саме наступних технічних рішень:

- а) реконструкція і техпереоснащення власне установки попереднього очищення води;
- б) реконструкція складу коагулянту;
- в) спорудження при технологічній потребі складу вапняного молока;
- г) реконструкція установки нейтралізації стічних вод ХВО;
- д) реконструкція при технологічній потребі схеми обв'язки механічних фільтрів;

е) заміна насосів освітленої води і впусування механічних фільтрів (при технологічній потребі).

Розробка проектної і робочої документації на Предмет закупівлі, в розрізі викладених вище технічних рішень пропонує в ТЕО, повинна виконуватись з дотриманням вимог наступних діючих нормативних документів:

- Норм технічного проектування теплових електричних станцій ВНТП-81;
- Правил технічної експлуатації теплових електричних станцій і мереж (ГКД 34.20.507-2003);
- Методичних вказівок по експлуатації баків сірчаної кислоти і їдкою натру на ТЕС (РД 34.37.525-91).

В проектних рішеннях Генпідрядник повинен враховувати технологічно-технічні умови адаптації пропонованої установки попередньої очистки вхідної води ХВО та решти технічних рішень (а,б,в,г,д,е) до існуючої та майбутніх технологічних схем знесолення та пом'якшення води, вимог до стабільності температури вхідної води, шляхів реалізації проекту в умовах діючої ХВО і ТЕС, мінімізації термінів врізок в діючі схеми і т.д.

Виконання комплексу робіт з реконструкції та технічного переоснащення установки попереднього очищення вхідної води станційної ХВО проводиться в період 2011-2012 років на основі представленого Генпідрядником (переможцем тендерної процедури) для погодження з Замовником та Генпроектувальником мережного графіку робіт.

Етапи виконання комплексу робіт (предмету закупівлі) фіксуються на стадії укладання Договору. Підрядник зобов'язаний надати у складі конкурсної пропозиції календарний графік виконання всього комплексу робіт.

Елементом, що визначає досягнення продуктивності станційної ХВО в 500 м³/год (300 м³/год знесоленої води для технологічних потреб енергообладнання станції і 200 м³/год – пом'якшеної води для потреб тепломережі) є установка попереднього очищення вхідної води ХВО станції.

5.1. Основні параметри на проектування та впровадження Предмету закупівлі

- продуктивність - 500 м³/год;
- норми якості води на виході з установки (перед подачею на іонітні фільтри) повинні відповідати СОУ НEE 37.508:207 – вміст завислих речовин не більше 2 мг/л.

Примітка: при варіанті на впровадження технології попередньої очистки води, що вимагає чіткого дотримання регламенту по температурі води на вході в установку попередньої очистки ХВО проектом передбачити необхідні заходи по стабільній роботі вузла підігріву сирової води в усьому діапазоні навантажень ХВО.

5.2. Запроектвані проектом рішення не повинні негативно вплинути на якість води на подальших чи майбутніх технологічних схемах обробки і забезпечити на них якість:

- якість отриманої знесоленої води повинна відповідати таким нормам (згідно ГКД 34.20.507-2003):
 - Твердість – не більше 1 мкг-екв/л;
 - Лужність по фенолфталеїну – відсутня;
 - Кремнекислота – не більше 100 мкг/л;
 - Вміст натрію – не більше 80 мкг/л;
 - Питома електропровідність – 2.0 мкСм/см.
- якість води для підживлення тепломережі(ГКД 34.20.507-2003):

Вміст вугільної кислоти – 0;
Вміст розчиненого кисню – не більше 50 мкг/л;
Вміст нафтопродуктів – не більше 1.0 мг/л;
Кількість завислих речовин – не більше 5.0мг/л
Значення рН середовища – 8.3-9.0.

5.3. Предмет закупівлі визначає впровадження: схеми попередньої очистки вхідної (сирої води) води з використанням сучасних технологічних рішень, удосконаленої схеми нейтралізації скидних вод, складських приміщень коагулянту та реагентів ХВО для попередньої очистки вхідної води, необхідних при технологічній потребі змін в обв'язці наявних механічних фільтрів та заміні насосного парку – насосів освітленої води та насосів розпушування механічних фільтрів, відповідної арматури та технологічних трубопроводів, автоматизації процесів попередньої очистки води і нейтралізації скидних вод.

5.4. Підрядник (Учасник конкурсної процедури) в пропозиції повинен представити аргументований розрахунок експлуатаційних затрат на забезпечення стабільної роботи пропонованої установки (системи) попередньої очистки води і всіх елементів станційної ХВО, що ввійшли в Предмет закупівлі, а також перелік робіт з їх ТО та ремонтів, надати інструкції з експлуатації з розділом з охорони праці, а також об'єми прогнозованих скидних вод, забезпеченість нейтралізації, зниження відходів виробництва та їх утилізацію і оцінкою впливу на навколишнє середовище

5.5. Підрядник повинен забезпечити навчання персоналу Замовника по експлуатації, технічному обслуговуванні та ремонтах елементів ХВО, що ввійшли в Предмет закупівлі по узгодженій з Замовником програмі.

6. Умови поставки, впровадження на загальні вимоги.

6.1. В конкурсній пропозиції Учасник має надати:

- технологічну схему установки попереднього очищення вхідної води станційної ХВО та установки нейтралізації скидних вод ХВО з технічним описом, технічними параметрами пропонованого обладнання з визначенням необхідності впровадження складського господарства коагулянту та реагентів для функціонування установки попереднього очищення води та нейтралізації скидних вод, а також реконструктивних робіт по схемі механічних фільтрів та насосному обладнанні освітленої води та механічних фільтрах, арматурі і технологічних трубопроводах, автоматизації, іншій інженерній інфраструктурі Предмету закупівлі. В технологічній схемі і пояснюючій записці повинні бути вказані умови адаптації пропонованої установки попереднього очищення води ХВО та установки нейтралізації скидних вод до існуючої та майбутніх технологічних схем знесолення та пом'якшення води;

- референс-лист виконання аналогічних робіт;

- надати наявні сертифікати відповідності на технологію та обладнання внесених до проекту та робочої документації, сертифікати системи якості ISO, або інші сертифікати якості, ліцензії і дозволи Учасника, або організації, що залучаються по субпідряду на виконання робіт в Україні

- технічну специфікацію (вказати вартість кожного типу пропонованого обладнання, робіт, послуг, матеріалів, запасних частин і повну вартість конкурсної пропозиції, інше);

- календарний графік виконання проектних, будівельно-монтажних, пусконаладжувальних робіт, робіт з випробування, та інших послуг, поставок запасних частин;

- інформацію про субпідрядників, що пропонуються учасником. Учасник має надати детальну інформацію про кожного субпідрядника (надати документи: завірені копії ліцензій і дозволів на спеціальні види робіт, референції, а також письмову згоду субпідрядника на виконання робіт згідно розподілу об'ємів робіт по конкурсній пропозиції);

- надати гарантійний термін в цілому по тендерній пропозиції та кожного типу обладнання окремо;

- ліцензію на право виконання БМР.

7. Порядок приймання та контролю.

7.1. Приймання Замовником завершених Підрядником Робіт, виконаних на Об'єкті, проводиться відповідно до чинного законодавства, згідно "Порядку прийняття в експлуатацію закінчених будівництвом об'єктів", затвердженого Постановою Кабінету Міністрів №923 від 08.10.2008 року та ГКД 34.20.661-2003 „Правила організації технічного обслуговування і ремонту устаткування будівель і споруд електростанцій та мереж”, з урахуванням умов, зазначених у Додатку "Основні умови договору".

7.2. Приймання проводиться шляхом проведення Комплексного випробування, підписання Акта робочої комісії, Проведення Гарантійних випробувань та підписання Акта готовності Об'єкта реконструкції до експлуатації відповідно до законодавства.

7.3. Комплексне випробування Об'єкту реконструкції вважається проведеним за умови безперервної роботи Об'єкту реконструкції протягом 72 годин з номінальним навантаженням і проектними параметрами пари. Підрядник несе відповідальність за перерви в комплексному випробуванні з його вини.

7.4. Після підписання Акта робочої комісії і проведення гарантійних випробувань складається Акт готовності Об'єкта реконструкції до експлуатації, відповідно до встановленої чинним законодавством формою.

8. Зобов'язання підрядника на виконання Робіт з реконструкції і технічного переоснащення установки попереднього очищення води ХВО „під ключ”.

8.1. Підрядник повинен:

- розробити і надати Замовнику проект та робочу документацію (в 4-х екземплярах та на електронних носіях);
- погодити з Замовником технологію робіт;
- придбати обладнання та матеріали по номенклатурі і обсягах, які необхідні для виконання робіт;
- надати замовнику документи, які підтверджують відповідність придбаного обладнання і матеріалів технічній документації і підтверджують їх якість (обладнання повинно бути новим, не раніше 2010 року випуску);
- доводити до відома Замовника всі зміни, які при необхідності вносяться в проектну документацію;
- погоджувати з Замовником внесення всіх змін в погоджену технологію виконання робіт;
- організувати та забезпечити виконання вимог законів з охорони праці, пожежної і екологічної безпеки, що має бути підтверджено нарядами-допусками і нести повну юридичну, матеріальну та фінансову відповідальність за їх виконання;
- виконати роботу у встановлені терміни;
- усунути за свій рахунок усі дефекти, виявлені при здачі робіт Замовнику, а також в процесі експлуатації (в межах гарантійного терміну).

Гарантійний термін експлуатації Об'єкту реконструкції становить 24 місяці з дня вводу в експлуатацію.

8.2. Інжиніринг і послуги:

- інжинірингові послуги;
- конструкторська документація та нагляд;
- перевірка основних даних проекту та збір додаткових необхідних даних;
- ноу-хау та ліцензійні документи;

- проект, робоча документація, розрахунки і ін. документація;

- забезпечення постачань;
- перевірка і тестування до відвантаження;
- транспортні послуги;
- збірка устаткування на місці;
- виконання механічних і електричних з'єднань в межах устаткування, що поставляється;
- забезпечення монтажних робіт;
- виконання проекту виконання робіт (ПВР);
- налагоджувальні роботи;
- індивідуальні випробування, випробування перед введенням в експлуатацію, повні випробування;
- комплексні випробування;
- гарантійні випробування;
- навчання персоналу Замовника;
- пуск в експлуатацію.

Підрядник виконує всі з'єднання між різними частинами та елементами, включеними в об'єм постачання, та існуючим устаткуванням.

8.3. Виконання проектних робіт:

- Підрядник бере на себе зобов'язання відповідно до діючих вимог нормативної документації, ДБН, Технічної специфікації розробити проектну документацію для виконання Робіт за цим Договором, після чого надати її на попереднє погодження Замовнику в 1 (одному) примірнику на паперовому носії та електронну версію у строк, зазначений у Календарному графіку виконання робіт. Електронна версія кошторисної документації надається в форматі програмних комплексів АВК або "Будівельні Технології – Кошторис".

- Замовник разом із Генпроектувальником протягом 30 календарних днів з моменту отримання розробленої Підрядником проектної документації повинен узгодити її або направити Підряднику мотивовану відмову із зазначенням переліку виявлених недоліків та терміну їх усунення.

- Підрядник зобов'язаний за свій рахунок усунути виявлені Замовником та Генпроектувальником недоліки в розробленій проектній документації. Строки, шляхом підписання відповідного протоколу, який складається і підписується Сторонами протягом 5 робочих днів з моменту направлення Підряднику зауважень Замовника та/або генерального проектувальника.

У разі недосягнення згоди (не підписання протоколу в встановлені строки) Сторонами відносно строків виправлення помилок, такі помилки повинні бути виправлені Підрядником в мінімально можливі розумні строки після направлення йому Замовником та/або генеральним проектувальником зауважень.

- Після узгодження проектної документації з Замовником та Генпроектувальником (за відсутності зауважень) Підрядник оформляє і підписує зі свого боку 2 (два) примірники Акту прийому-передачі розробленої проектної документації, до якого додає 4 (чотири) примірники проектної документації на паперовому носії і остаточну електронну версію. Електронна версія кошторисної документації надається в форматі програмних комплексів АВК або "Будівельні Технології – Кошторис".

- За відсутності зауважень до якості виконаних проектних робіт, Замовник протягом 10 (десяти) робочих днів з моменту отримання 2 (двох) примірників Акту прийому-передачі розробленої проектної документації зобов'язується підписати ці Акти зі свого боку, після чого один підписаний примірник Акту повернути Підряднику. Оплата проектної документації здійснюється на умовах прописаних в статті 3 Основних умов Договору.

- підрядник, по розробленій проектній документації повинен провести експертизу в ДП „Укрдержбудекспертиза”. Підрядник, разом з Замовником, здійснюється узгодження розробленої ним документації, з відповідними підприємствами, установами, експертними організаціями, Органами державної влади та місцевого самоврядування України. При виявленні експертними організаціями зауважень та недоліків до розробленої Підрядником проектної

документації Підрядник зобов'язаний за свій рахунок усунути ці зауваження в найкоротші терміни.

- Замовник має право використовувати розроблену Підрядником за цим Договором проектну документацію для власних потреб, а також має право передавати її третім особам, якщо інше не узгоджено Сторонами додатково.

9. Порядок розрахунків

9.1. Розрахунки за цим Договором проводяться Замовником шляхом часткової попередньої оплати в розмірі 20% від вартості обладнання, після підписання Замовником Акту прийому-передачі розробленої проектної документації по реконструкції ХВО Бурштинської ТЕС. Після підписання Акту прийому передачі розробленої проектної документації і визначення кінцевої ціни у відповідності до п.2.3, та затвердження інвестиційної складової, Підрядник направляє Замовнику розрахунок авансу, із зазначенням його цільового призначення, на підставі якого Замовник здійснює попередню оплату Підряднику шляхом перерахування грошових коштів на розрахунковий рахунок Підрядника в термін не менше 30 календарних днів від моменту отримання Замовника відповідного оригіналу рахунку, а у випадку зауважень до наданого розрахунку авансу Замовник направляє підряднику мотивовану відмову, вимоги і зауваження якої Підрядник повинен врахувати.

9.2. Підрядник зобов'язується протягом 30 (тридцяти) робочих днів з моменту перерахування грошових коштів надати Замовнику письмовий звіт про використання зазначеного авансу. У разі не надання письмового звіту про використання та/або нецільового використання авансу, Підрядник зобов'язується повернути суму отриманого від Замовника авансу протягом 7 (семи) календарних днів з моменту отримання від Замовника відповідної вимоги про повернення авансового платежу шляхом перерахування зазначеної в даному Договорі суми на поточний рахунок Замовника.

9.3. За виконані роботи по розробці проектної документації Замовник перераховує грошові кошти в розмірі 80% від їх вартості протягом 30 календарних днів з моменту отримання оригіналу рахунку від Підрядника, виставленого на підставі підписаних обома Сторонами відповідних Актів примання проектної документації.

9.4. Замовник має право затримати виплати за Договором за неподання та/або несвоєчасне надання підрядником оригіналів рахунків та/або податкових накладних.

9.5. За виконані демонтажні, монтажні, будівельні, пуско-налагоджувальні роботи, випробування та інші послуги Замовник перераховує грошові кошти в розмірі вартості фактично виконаних Підрядником і прийнятих Замовником демонтажних, монтажних, будівельних, пусконалагоджувальних робіт, випробувань та інших послуг за вирахуванням фактично сплаченого авансу, протягом 30 календарних днів з моменту отримання оригіналу рахунку від Підрядника, виставленого на підставі підписаних обома Сторонами відповідних Актів приймання виконаних робіт (форма КБ-2В), Довідки про вартість виконаних робіт (за формою КБ-3) за відповідний місяць виконання робіт, Актів прийому-передачі проведених випробувань наданих послуг.

9.6. Сторони обумовлюють, що з метою забезпечення виконання зобов'язань за цим Договором, окрім фактично сплаченого авансу, додатково утримується частина вартості виконаних зобов'язань у розмірі 20% від вартості розробленої проектної документації, фактично виконаних Підрядником і прийнятих Замовником робіт/пуско-налагоджувальних робіт, проведених випробувань та/або інших послуг (згідно з пп.9.3, 9.5), у відповідному періоді. Утримана частина вартості виконаних зобов'язань, складова 20% (двадцять відсотків) з кожного здійсненого Замовником платежу, гарантує належне, якісне і своєчасне виконання робіт, виконання Підрядником зобов'язань протягом гарантійного терміну з даного Договору і перераховується Підряднику за умови, якщо Роботи виконані ним якісно, своєчасно, відповідно до умов Договору, Технічної специфікації, проектно-кошторисної документації, у Замовника немає до виконаних Підрядником Робіт претензій, а протягом гарантійного терміну були відсутні недоліки, які можуть бути усунені.

9.7. В рахунок виконання зобов'язань по перерахуванню утриманої частини вартості Робіт (п.9.6), Замовник перераховує на поточний рахунок Підрядника грошові кошти в розмірі 95% утриманих грошових коштів, протягом 30 календарних днів з моменту видачі Інспекцією ДАБК Сертифікату відповідності про прийняття в експлуатацію енергоблоку. Решту 5% утриманих грошових коштів оплачується протягом 30 календарних днів після завершення гарантійного терміну на виконанні роботи.

9.8. Якщо підрядником при виконанні Робіт допущені недоліки і дефекти, які не були усунуті, порушені терміни виконання робіт, порушено зобов'язання протягом гарантійного терміну, Замовник має право задовольнити свої вимоги до Підрядника за рахунок утриманої частини вартості виконаних робіт, утримавши їх у рахунок компенсації вартості робіт з усунення недоліків і дефектів, сплати штрафних санкцій, нарахованих за неналежне виконання Підрядником зобов'язань за цим Договором, інших збитків, завдань Замовнику неналежним виконанням Підрядником зобов'язань за цим Договором, які не були компенсовані Підрядником.

9.9. Одночасно з актами виконаних робіт підрядних робіт, на матеріали та обладнання, що закуповує Підрядник, він надає сертифікати якості, паспорти, що підтверджують їх відповідність державним стандартам, проектній документації. Матеріали, що закуповує Підрядник повинні бути новими (виготовлення не раніше 2010р.).

9.10. Підрядник, крім документів передбачених цим договором, зобов'язаний передати Замовнику наступні документи:

- податкову накладну;
- копію свідоцтва платника податків.

9.11. Сторони обумовлюють, що у вартість конкурсної пропозиції входить вартість запасних частин обладнання, які є швидкозношуваними і підлягають поставці Підрядником на місце виконання Робіт виходячи з узгодженого Сторонами переліку в строк, не пізніше підписання Сторонами Акту приймання виконаних підрядних робіт (за формою КБ-2в) та Довідки про вартість виконаних підрядних робіт (за формою КБ-3) за останній місяць виконання монтажних робіт.

10. Термін виконання робіт: IV квартал 2011 – I квартал 2012 року.

11. Гарантії:

11.1. Учасники повинні гарантувати монтаж металоконструкцій у відповідності з вимогами:

- СНІП 2.01.07-85 „Навантаження і дії”
- СНІП 11-23-81* „Стальні конструкції. Норми проектування”
- СНІП 111-4-80 „Техніка безпеки при будівництві”
- СНІП 3.05.05-84 „Технологічне обладнання і технологічні трубопроводи”.

11.2. Фарбування та антикорозійний захист згідно СНІП 2.03.11-85 „Захист будівельних конструкцій від корозії” слід виконувати емаллю ПФ-115 (ГОСТ 6465-76) в два шари по ґрунту ГФ-021 в два шари.

11.3. Матеріали та обладнання, які будуть поставляться для БМР повинні бути новими (2010-2011рр), мати відповідну технічну документацію, сертифікати.

11.4. Учасник повинен гарантувати безперебійну і надійну експлуатацію технологічного обладнання та трубопроводів протягом гарантійного терміну експлуатації – 24 місяці від дня приймання об'єкта замовником.

11.5. Учасник повинен гарантувати досягнення номінальної продуктивності установки попереднього очищення води станційної ХВО в 500м³/год та нормативну нейтралізацію скидних вод з ХВО з повторним частковим їх використанням.

11.6. Учасник повинен гарантувати відповідність норм якості води на виході з установки попереднього очищення при її номінальній продуктивності вимогам СОУ НEE 37.508:207 - вміст завислих речовин не більше 2 мг/л